

pentashot 

GLS 17

<u>Poznámky k bezpečnosti a důležité informace</u>	<u>4</u>
<u>Popis</u>	<u>5</u>
<u>Příprava laserového simulátoru k použití</u>	<u>6</u>
<u>Technická data</u>	<u>11</u>
<u>Záruka</u>	<u>13</u>
<u>Skladování</u>	<u>14</u>
<u>Náhradní díly</u>	<u>14</u>
<u>Likvidace</u>	<u>15</u>

Poznámky k bezpečnosti a důležité informace

Udržujte zářiče v čistotě, prach z nich otírejte suchým hadrem. Nikdy nepoužívejte žádné čisticí prostředky, rozpouštědla ani chemické přípravky. Netlačte na výstupní otvor optiky žádným předmětem.

Pravidelně kontrolujte stav baterie uvnitř těla simulátoru, abyste se ujistili, že nedochází k její korozi nebo vytékání.

Pokud nebudete používat simulátor déle než jeden týden, musíte baterii vyjmout. Také baterii vyjměte před cestováním v letadle.

PŘED POUŽITÍM

- ◆ Simulátor musí být používán pouze v souladu s těmito pokyny. Nikdy nepoužívejte simulátor pro jiné účely, než pro které je určen. Nedodržení těchto pokynů může vystavit uživatele nebezpečnému laserovému záření.
- ◆ Neporušujte bezpečnostní nálepkou, jinak ztratíte záruku na výrobek.
- ◆ Na veřejnosti noste simulátor v jeho původním pouzdře nebo v tašce. Osoby, které neznají tento typ simulátoru, by ho mohly omylem považovat za normální zbraň a upozornit policii.

V PRŮBĚHU POUŽITÍ

- ◆ Nikdy nemiřte na lidi, zvířata nebo do nekontrolovaných míst.
- ◆ Při manipulaci se simulátorem dodržujte obecná pravidla pro manipulaci se skutečnou zbraní



VAROVÁNÍ! Nedodržení výše uvedených pokynů může vystavit uživatele nebezpečnému laserovému záření.

PO POUŽITÍ

- ◆ Po použití uložte simulátor do jeho původního pouzdra.
- ◆ Chraňte simulátor před přímým slunečním světlem a deštěm v souladu s pravidly UIPM.

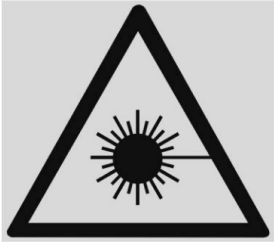

LASEROVÉ ZÁŘENÍ
NEDÍVEJTE SE PŘÍMO DO LASEROVÉHO PAPRSKU!
LASEROVÉ ZAŘÍZENÍ TŘÍDY I

Popis

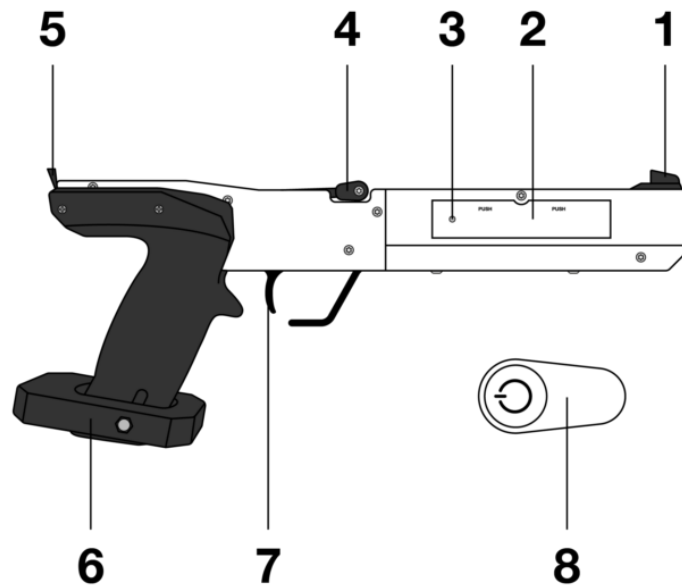

- 1 – Přední mířidla
- 2 – Kryt baterie / baterie
- 3 – LED kontrolka stavu baterie
- 4 – Natahovací páka
- 5 – Zadní mířidla
- 6 – Obouruční pažba

ÚČEL

Laserový simulátor GLS 17 je určen pro použití v instruktážních kurzech, školeních nebo soutěžích v moderním pětiboji. Je určen ke střelení laserovým paprskem aktivovaným spouští.

Laserový simulátor GLS 17 používá jako zářič laserový modul FLPM20 s 15,6ms kódem. Tento kód je plně kompatibilní se standardy Mezinárodní unie moderního pětiboje (UIPM).

Příprava laserového simulátoru k použití

ZAPNUTÍ

Přiložte čip (8) k tělu simulátoru a přesuňte ho zprava doleva. Tím simulátor zapnete a LED dioda (3) začne blikat. Počet jejích bliknutí indikuje stav baterie:

- ♦ 5 bliknutí – baterie je nabitá na 100 %
- ♦ 4 bliknutí – baterie je nabitá na 75 %
- ♦ 3 bliknutí – baterie je nabitá na 50 %
- ♦ 2 bliknutí – baterie je nabitá na 25 %
- ♦ 1 bliknutí – baterie je vybitá, vyměňte ji.

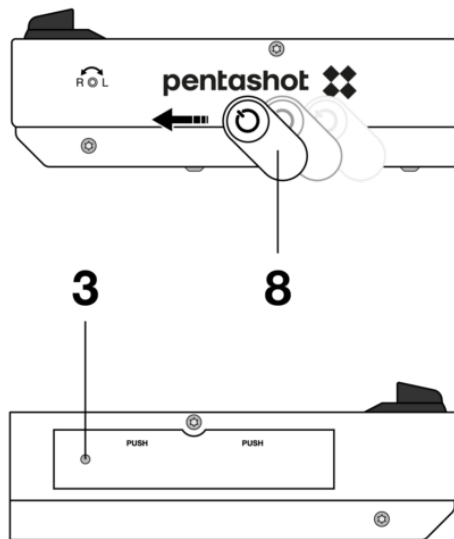

Po dokončení zkoušky baterie zůstane kontrola LED svítit trvale modře a indikuje tak, že laser je zapnut a připraven k použití.



Když LED dioda trvale bliká modře, je baterie vybitá a měli byste ji okamžitě vyměnit.

VYPNUTÍ

Laserový modul se vypne přibližně 20 minut po posledním světelném výstřelu. Pokud jej potřebujete vypnout okamžitě, vyjměte baterii z těla simulátoru.

NASTAVENÍ MÍŘIDEL (VYROVNÁNÍ LASEROVÉ TEČKY)

Chcete-li seřadit mířidla simulátoru, zaměřte na bílou zeď nebo bílý předmět ze vzdálenosti 10 metrů a zkontrolujte vyrovnaní červené laserové tečky a mířidel. Podle potřeby použijte seřizovací šrouby k vyrovnaní laserové tečky:

- ◆ Otočením šroubu (9a) po směru hodinových ručiček
- ◆ Otočením šroubu (9a) proti směru hodinových ručiček
- ◆ Otočením šroubu (9b) po směru hodinových ručiček
- ◆ Otočením šroubu (9b) proti směru hodinových ručiček

- ◆ se laserová tečka posune doleva
- ◆ se laserová tečka posune doprava
- ◆ se laserová tečka posune nahoru
- ◆ se laserová tečka posune dolů

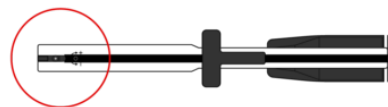
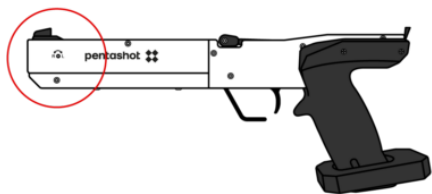

9a

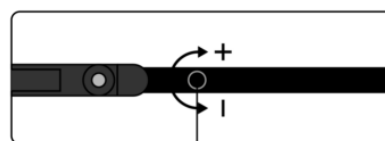

9a



DŮLEŽITÉ: Pohyby seřizovacích šroubů musí být velmi malé. Jedna otáčka seřizovacího šroubu posune laserovou tečku o přibližně 20 cm na 10m vzdálenosti.

NASTAVENÍ POLOHY SPOUŠTĚ

Existují tři možné polohy spouště. Odšroubujte spoušť (7) a našroubujte ji do polohy, která je pro vás vhodnější

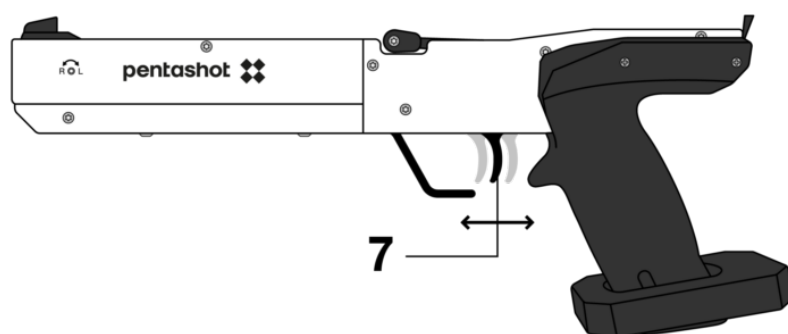

NASTAVENÍ ÚHLU PAŽBY (POUZE ANATOMICKÁ PAŽBA)

Použijte přiložený šestihranný klíč k povolení malého šroubu ve spodní části pažby simulátoru. Nastavte novou polohu pažby a zajistěte ji utažením malého šroubu.

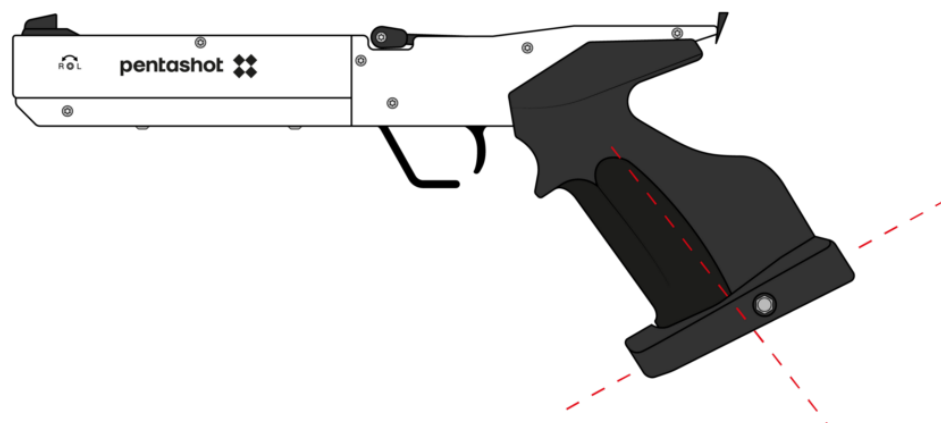

VÝMĚNA BATERIE

Když LED kontrolka blikne jednou nebo bliká neustále, vyměňte baterii.

- ◆ Zatlačte palci rukou na místa označená textem „Push“, stáhněte kryt baterie dolů a úplně ho odstraňte.
- ◆ Vytáhněte vybitou baterii pomocí pásky a vložte novou baterii (1,5V typ AAA).
Dávejte pozor na správnou polaritu baterie!
- ◆ Nasadte zpět kryt (A).

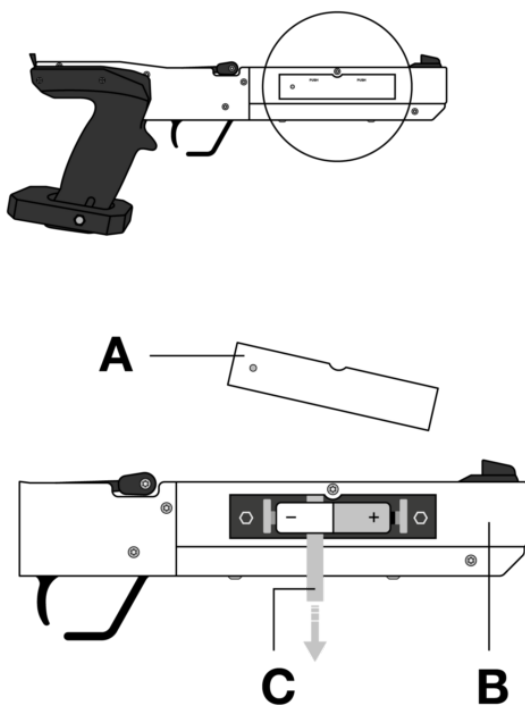

FUNKCE AKTUALIZACE

Pouze výrobce má přístup k softwaru laserového simulátoru.

Technická data

Rozměry	355mm x 150mm x 50mm
Typ simulátoru	jednočinný, laserový
Hmotnost	650 g lehčí verze GLS 17 „K“ 780 g s univerzální pažbou 830 g s anatomickou pažbou

Vzdálenost při střelení	Od 3 m to 10 m
Třída laseru	I. (podle EN 60825-1:2014)
Certifikace třídy laseru	č. 1140735 (Elektrotechnický zkušební ústav, Česká republika)
Laserový modul	FLPM20
Laserový signál	Laserový signál UIPM 15,6 ms
Vlnová délka	650 nm
Průměr laserového paprsku	4 mm ± 5 % / 10 m
Minimální výkon laseru se slabou baterií	2,5 mW
Minimální výkon laseru s novou baterií	3,2 mW
Napájení zářiče	1,5V alkalická baterie AAA
Počet světelných výstřelů na 1 ks baterie AAA	50 000 při 20 °C
Provozní teplota	Od 10 °C do 50 °C
Funkce aktualizace	Softwarová u výrobce

UŽIVATEL SMÍ PROVÁDĚT POUZE NÁSLEDUJÍCÍ NASTAVENÍ A ÚDRŽBU:

- ◆ nastavení mířidel simulátoru (laserové tečky)
- ◆ nastavení polohy spouště
- ◆ nastavení úhlu pažby
- ◆ výměna baterie

♦ výměna pažby simulátoru



Je zakázáno otevírat nebo upravovat laserový simulátor s výjimkou výměny baterie nebo pažby. Parametry laserového paprsku smí měnit pouze výrobce nebo oprávněná osoba. Majitel simulátoru musí potvrdit svůj souhlas se změnou písemně. Výrobce nepřebírá zodpovědnost za jakékoliv škody vzniklé následkem takové změny.

Záruka

Záruka se vztahuje výhradně na závady, které prokazatelně vznikly v průběhu záruční doby, a to v důsledku vady materiálu nebo výrobní vady. Závady vzniklé tímto způsobem může odstranit pouze výrobce nebo autorizované servisní středisko. Kupující může uplatnit záruční nárok u výrobce nebo autorizovaného prodejce, podle okolností.

Záruční doba začíná běžet dnem zakoupení nebo dodání zboží kupujícímu a záruka zůstává platná po dobu 24 měsíců.

Ze záručních oprav jsou zejména vyloučeny následující případy:

- ♦ Výrobek nebyl předložen prodejci/výrobci společně s dokladem o koupi.
- ♦ Opotřebení v důsledku používání výrobku nebo poškození výrobku (včetně poškození způsobeného nekvalifikovanou instalací, nesprávným uvedením do provozu, nedodržením postupů stanovených v návodu k použití apod.).
- ♦ Poškození výrobku způsobené kontaminací, náhodnou nebo katastrofickou událostí nebo v důsledku přírodních nebo vnějších událostí, jako je bouřka, oheň, voda, nadměrné teplo nebo chlad, proniknutí kapaliny apod.
- ♦ Mechanické poškození výrobku (např. způsobené pádem, rozbitím apod.) nebo poškození vzniklé během přepravy.
- ♦ Poškození, neoprávněné úpravy konstrukce, nesprávné úpravy výrobku nebo jiné zásahy do výrobku prováděné neoprávněnými osobami nebo servisními středisky.

Skladování

Je velmi důležité, aby byl laserový simulátor skladován za správných podmínek, aby mohl být zachován jeho dobrý a spolehlivý stav. Vždy dodržujte následující

- ◆ Před uložením simulátoru na delší dobu vždy vyjměte baterii. Zabráníte tak vnitřnímu poškození simulátoru, pokud by došlo k vytečení baterie.
 - ◆ Skladujte simulátor v původním obalu (pouzdrě) na suchém a tmavém místě mimo dosah dětí.
 - ◆ Nepokládejte na pouzdro žádné těžké předměty ani předměty, ze kterých by mohly unikat tekutiny.
 - ◆ Chraňte simulátor před povětrnostními vlivy, včetně mrazu a vlhkosti. Optimální skladovací teplota je mezi +5 a + 30 °C. Vlhkost vzduchu na místě skladování nesmí překročit 60 %.
- Neuchovávejte simulátor ve vlhkém prostředí, kde hrozí vysoké riziko koroze.

Náhradní díly

Pro simulátor jsou k dispozici následující náhradní díly:

- ◆ přední mířidla
- ◆ pažba
- ◆ závaží
- ◆ spoušť

Náhradní díly si můžete objednat zasláním e-mailu na adresu @pentashot.eu nebo u partnerů a prodejců společnosti PENTASHOT. Jejich seznam najdete na adrese www.pentashot.eu.

Pouze výrobce nebo oprávněná osoba jsou oprávněni vyměňovat hlavní součásti simulátoru (optiku a elektroniku, včetně součástí spouštěcího mechanismu).

Likvidace



Po skončení životnosti laserového simulátoru jej nesmíte zlikvidovat společně s jiným domácím odpadem. Odevzdejte ho na sběrném dvoře nebo ho nechejte zlikvidovat ve specializované společnosti, která je k tomu pověřena.

Použité baterie nesmíte vyhazovat do standardního domácího odpadu. Veškeré použité baterie odevzdávejte na specializovaných sběrných místech.