

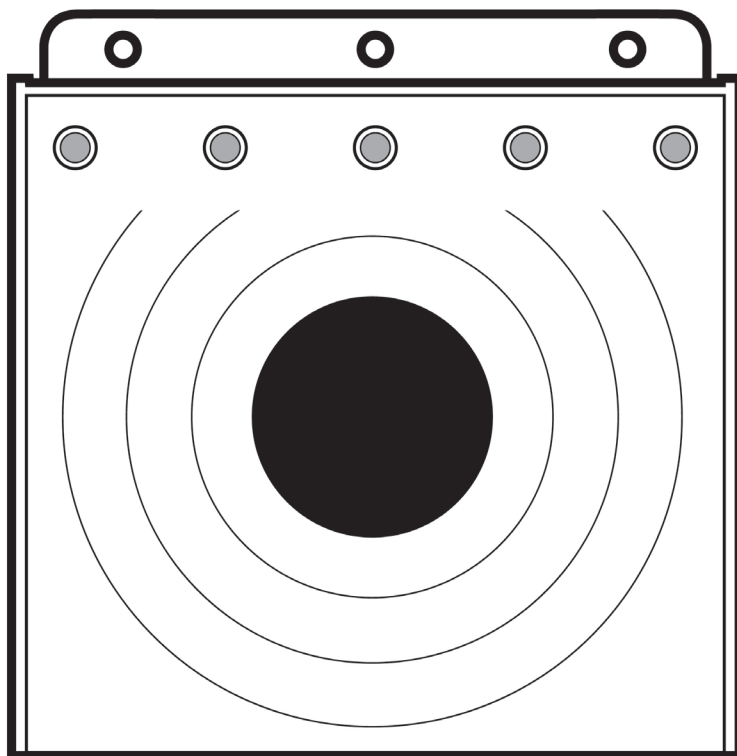

www.pentashot.eu

Bersaglio Hit COMPACT

MANUALE D'ISTRUZIONI



NOTE RIGUARDANTI LA SICUREZZA E INFORMAZIONI IMPORTANTI

- Prima dell'uso leggere con attenzione il manuale d'istruzioni.
- Utilizzare l'apparecchiatura come indicato nel manuale.
- Posizionare il bersaglio in modo che non sia raggiunto direttamente dai raggi del sole (Regolamento UIPM (Unione Internazionale Pentathlon Moderno), B.5. 15.i).
- Il bersaglio laser è un'apparecchiatura optoelettronica ed è vietato smontarlo!
- Prima e dopo l'uso, conservare sempre il bersaglio nella custodia in dotazione.
- PENTASHOT raccomanda l'uso di batterie alcaline.
- Non utilizzare mai batterie AA ricaricabili.
- Se l'etichetta di sicurezza è danneggiata la garanzia non sarà più valida.

DESCRIZIONE

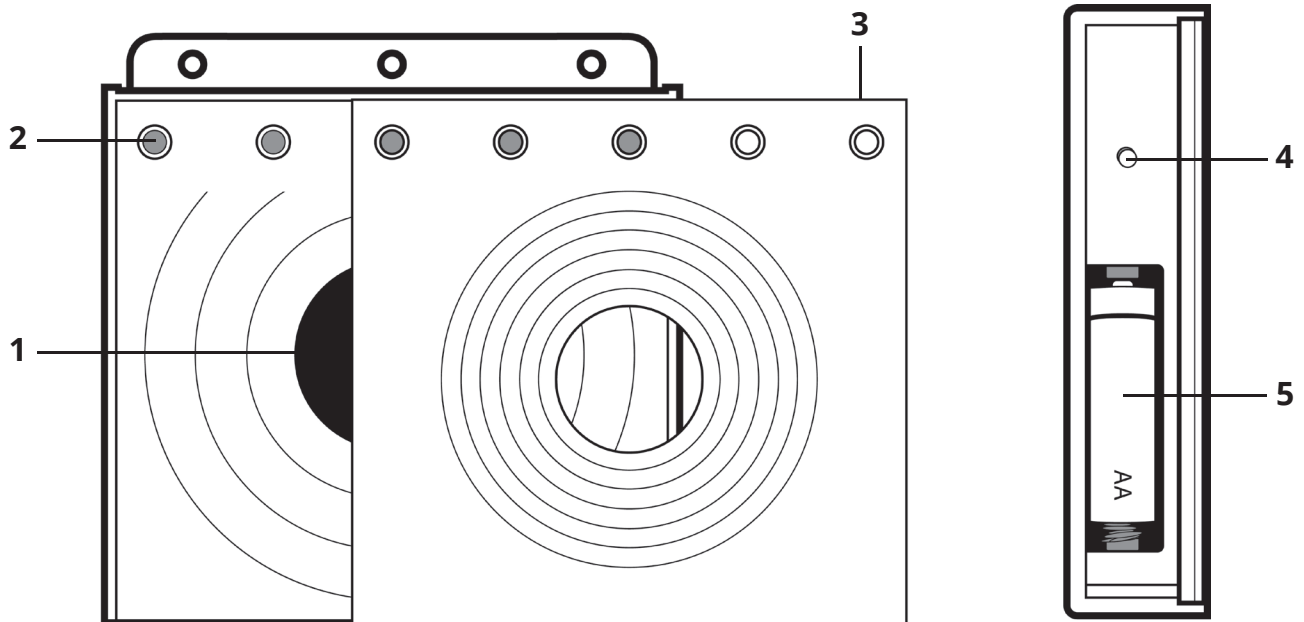

1	Area del centro
2	LED
3	Area del centro ridotto
4	Pulsante START
5	Batteria

SCOPO

Il Bersaglio Hit COMPACT è destinato all'uso per la formazione e l'allenamento di Laser run nel Pentathlon moderno. Il bersaglio valuta il tiro laser che colpisce il centro (1). Un tiro che colpisce il centro viene segnalato dall'accensione di un LED verde (2). Il tempo massimo di tiro è di 50 secondi dal primo centro. Dopo 40 secondi il primo LED da sinistra lampeggia lentamente per 5 secondi e dopo 45 secondi inizia a lampeggiare rapidamente. Dopo 50 secondi tutti i LED lampeggiano per 5 secondi. Tutti i LED lampeggiano anche dopo il quinto centro. Il bersaglio viene alimentato con una batteria AA da 1,5 V (5).

! *Il bersaglio può essere colpito con il raggio laser di qualsiasi emettitore autorizzato con una codifica UIPM.*

PREPARAZIONE DEL BERSAGLIO PER L'USO

Inserire una batteria AA da 1,5 V nello scomparto batteria (5). Collocare il bersaglio su una superficie piana oppure appenderlo a una parete o a un'altra superficie predisposta utilizzando i fori di fissaggio. Accendere il bersaglio premendo il pulsante di accensione/spegnimento (START) (4). Dopo l'accensione si illuminano prima i LED verdi e poi quelli rossi (solo per pochi secondi). Successivamente il bersaglio controlla in automatico lo stato di carica della batteria e si illuminano i LED verdi corrispondenti:

- 5 LED verdi – batteria completamente carica
- 4 LED verdi – batteria carica al 75%
- 3 LED verdi – batteria carica al 50%
- 2 LED verdi – batteria carica al 25%
- 1 LED verde – batteria scarica; sostituirla

! *Per sparare da una distanza di 5 metri occorre applicare sul bersaglio il centro ridotto (3).*

AGGIORNAMENTO

✋ *Il bersaglio può essere aggiornato esclusivamente dal produttore o da una persona autorizzata.*

CONSERVAZIONE

È importantissimo conservare il Bersaglio Hit COMPACT nelle condizioni corrette affinché si mantenga in buono stato e affidabile. Attenersi sempre alle seguenti precauzioni:

- Prima di riporre il Bersaglio Hit COMPACT per un periodo di tempo prolungato, rimuovere sempre la batteria. In questo modo si evita che il bersaglio venga danneggiato al proprio interno se la batteria dovesse perdere del liquido.
- Conservare il Bersaglio Hit COMPACT all'interno della confezione originale (custodia), in un luogo asciutto e buio, fuori dalla portata dei bambini.
- Non posizionare oggetti pesanti o che potrebbero perdere del liquido sulla custodia.

- Proteggere il Bersaglio Hit COMPACT dagli agenti atmosferici, inclusi il gelo e l'umidità. La temperatura di conservazione ottimale è compresa tra +5 e +30 °C. L'umidità dell'aria nel luogo di conservazione non deve superare il 60%. Non conservare il simulatore in un ambiente umido in cui sussista un rischio elevato di corrosione.

GARANZIA

La riparazione in garanzia si applica esclusivamente ai difetti che si presentano in modo dimostrabile durante il periodo di validità della garanzia, risultanti da un difetto di fabbricazione o del materiale. Soltanto il produttore o un centro di assistenza autorizzato potranno eliminare i difetti di questo tipo. L'acquirente può fare ricorso alla garanzia nei confronti del produttore o di un rivenditore autorizzato, a seconda dei casi.

Il periodo di validità della garanzia decorre dal giorno di acquisto o di consegna del prodotto all'acquirente e avrà la durata di 24 mesi.

In particolare sono esclusi dalla riparazione in garanzia i seguenti casi:

- reso del prodotto al venditore/produttore senza la relativa prova d'acquisto;
- usura dovuta all'uso o a danni al prodotto (inclusi i danni causati dall'installazione eseguita da persone non qualificate, dalla messa in funzione non corretta, dal mancato rispetto delle procedure descritte nelle Istruzioni per l'uso, ecc.);
- danni al prodotto dovuti a contaminazione o a un evento incidentale o disastroso oppure verificatisi in conseguenza di eventi naturali o esterni, quali tempesta, incendio, allagamento, temperature eccessivamente elevate o basse, penetrazione di un liquido, ecc.;
- danni meccanici al prodotto (causati per esempio, da una caduta, da una rottura, ecc.) o danni subiti durante il trasporto;
- danni, modifiche a livello progettuale non autorizzate, alterazione impropria del prodotto o qualsiasi altro intervento sul prodotto da parte di persone o centri di assistenza e manutenzione non autorizzati.

SMALTIMENTO



Al termine della vita utile del Bersaglio Hit COMPACT, non smaltirlo insieme ai rifiuti domestici, bensì portarlo presso un centro di smaltimento dei rifiuti di materiale grezzo o farlo smaltire da un'azienda specializzata in grado di riciclare questo tipo di materiale.

APPUNTI



www.pentashot.eu

Indirizzo: PENTASHOT EU s.r.o.
Zámecká 2315/9
70200 Ostrava
(Repubblica Ceca)

E-mail: jiri@pentashot.eu
business@pentashot.eu
info@pentashot.eu

Indirizzo di consegna: PENTASHOT EU s.r.o.
Kosmova 1090/11
70200 Ostrava
(Repubblica Ceca)

Numeri telefonici: +420 605 252 433
+420 773 002 110
+420 607 056 112