

pentashot



www.pentashot.eu

Symulator laserowy GLS e.Start

INSTRUKCJA OBSŁUGI

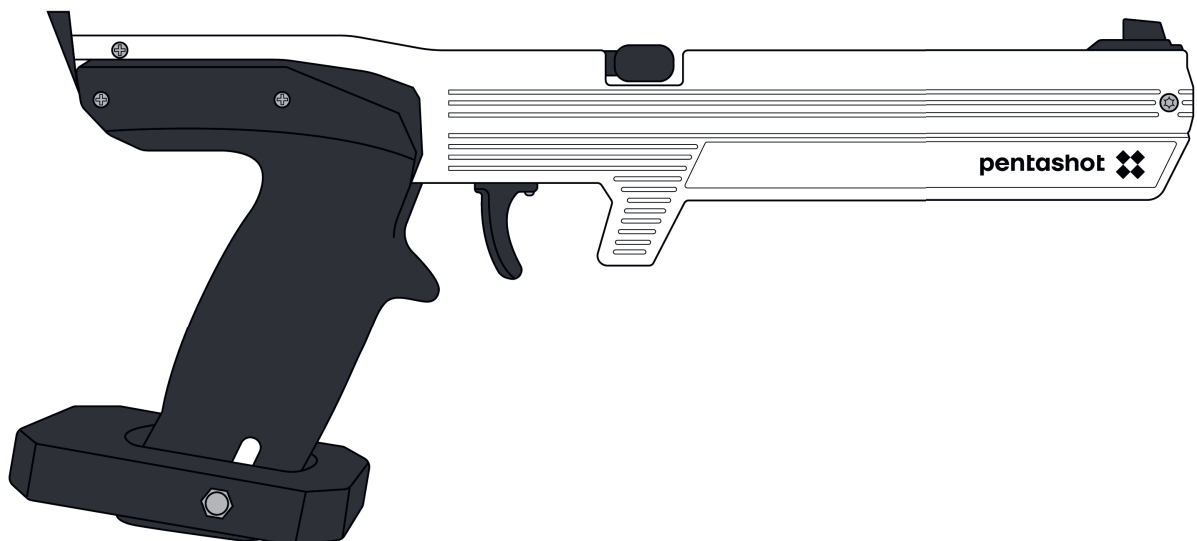

SPIS TREŚCI

INSTRUKCJE BEZPIECZEŃSTWA ORAZ WAŻNE INFORMACJE.....	3
OPIS.....	4
PRZEZNACZENIE	4
PRZYGOTOWANIE SYMULATORA LASEROWEGO DO UŻYTKU	5
FUNKCJA AKTUALIZACJI	9
DANE TECHNICZNE	9
ROZWIĄZYWANIE PROBLEMÓW.....	10
GWARANCJA.....	10
PRZECHOWYWANIE	11
CZĘŚCI ZAMIENNE.....	11
UTYLIZACJA.....	11

INSTRUKCJE BEZPIECZEŃSTWA ORAZ WAŻNE INFORMACJE



Po otrzymaniu lub zakupie produktu należy niezwłocznie sprawdzić, czy produkt nie jest uszkodzony oraz czy otrzymana wersja jest zgodna z zamówieniem. Jeśli dostarczony został nieprawidłowy lub uszkodzony produkt, należy niezwłocznie skontaktować się ze sprzedawcą. Jeśli roszczenie nie zostanie zgłoszone na czas, nie może zostać uznane.

Promiennik należy utrzymywać w czystości, wycierając go wyłącznie suchą ściereczką. Nigdy nie stosować żadnych środków czyszczących, rozpuszczalników lub chemikaliów. Nigdy nie wciskać żadnych przedmiotów w otwór układu optycznego.

Regularnie sprawdzać baterię w korpusie symulatora pod kątem korozji i wycieków.

Jeśli symulator nie będzie użytkowany przez ponad tydzień, należy wymontować baterię. Baterię należy również wymontować również przed podróżą samolotem.

PRZED UŻYCIEM

- Symulator należy użytkować wyłącznie zgodnie z niniejszą instrukcją. Nigdy nie używać symulatora niezgodnie z przeznaczeniem. Nieprzestrzeganie niniejszej instrukcji może narazić użytkownika na działanie niebezpiecznego promieniowania laserowego.
- Nigdy nie uszkodzać naklejki zabezpieczającej, ponieważ spowoduje to unieważnienie gwarancji na produkt.
- W miejscach publicznych należy przenosić symulator w oryginalnym futerale lub w torbie. Osoby niezaznajomione z tego typu symulatorami mogą pomylić je z prawdziwą bronią i zaalarmować policję.



PROMIENIOWANIE LASEROWE
NIGDY NIE PATRZEĆ BEZPOŚREDNIO NA WIĄZKĘ LASEROWĄ!
URZĄDZENIE LASEROWE KLASY I

PODCZAS UŻYTKOWANIA

- Nigdy nie kierować promienia lasera w stronę ludzi, zwierząt lub miejsc niekontrolowanych.
- Przy pracy z symulatorem należy przestrzegać zasad obchodzenia się z prawdziwą bronią.



OSTRZEŻENIE!

Nieprzestrzeganie powyższych instrukcji może narazić użytkownika na działanie niebezpiecznego promieniowania laserowego.

PO UŻYCIU

- Po zakończeniu użytkowania przechowywać symulator w oryginalnym futerale.
- Chronić symulator przed bezpośrednim promieniowaniem słonecznym i deszczem zgodnie z zasadami UIPM.

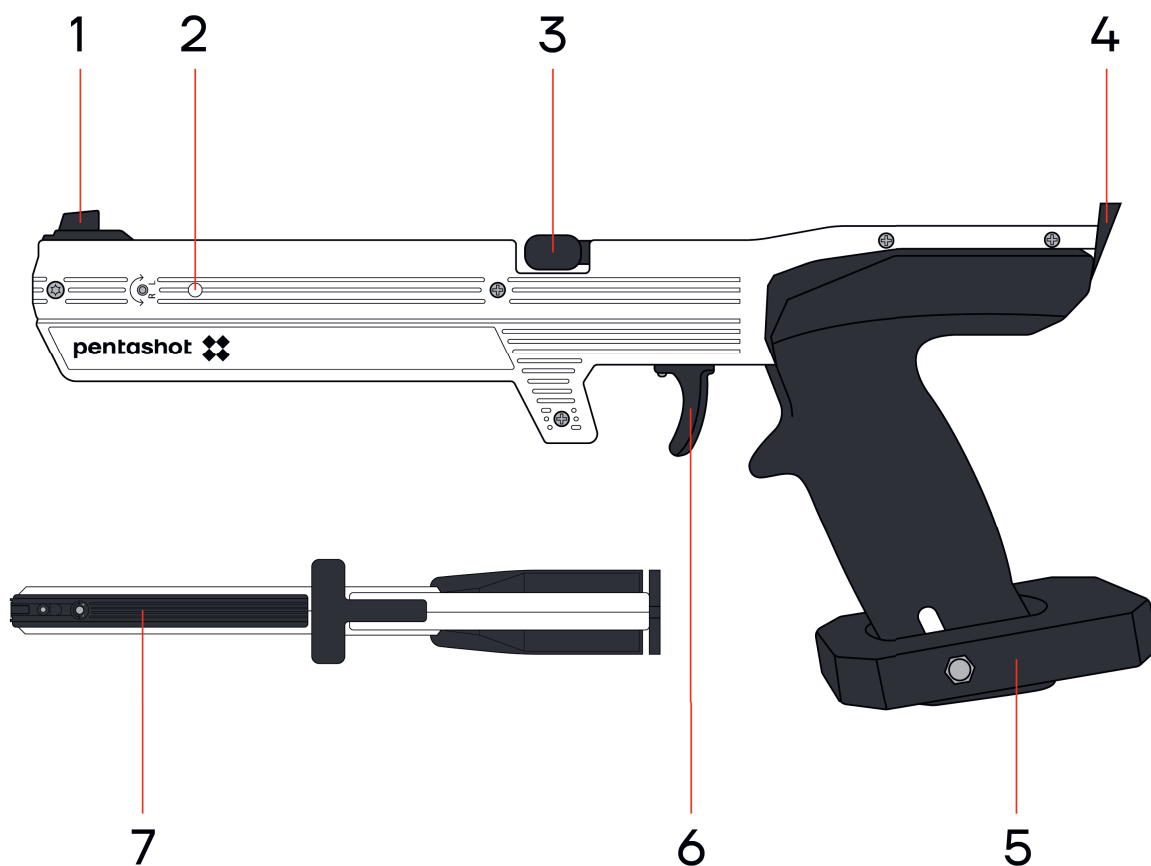
OPIS**SYMULATOR LASEROWY Z RĘKOJĘCIĄ OBURĘCZĄ**

- | | |
|---|---|
| 1 | Muszka (przedni przyrząd celowniczy) zintegrowana z pokrywą baterii |
| 2 | Wskaźnik diodowy LED stanu baterii |
| 3 | Dźwignia |
| 4 | Tyłny przyrząd celowniczy (szczerbinka) |
| 5 | Rękojeść oburęczna |
| 6 | Spust |
| 7 | Pokrywa baterii ze zintegrowaną muszką |

PRZEZNACZENIE

Symulator laserowy GLS e.Start jest przeznaczony do użytku na kursach szkoleniowych, treningach i do zawodów pięcioboju nowoczesnego. Jest przeznaczony do emitowania wiązki laserowej włączanej spustem.

Symulatora laserowego GLS e.Start używa się tak, jak modułu laserowego promiennika FLP20-e o kodzie 15,6 ms. Kod ten jest w pełni zgodny z normami Unii Międzynarodowego Pięcioboju Nowoczesnego (UIPM).

PRZYGOTOWANIE SYMULATORA LASEROWEGO DO UŻYTKU

WŁĄCZANIE SYMULATORA

Przestawić dźwignię ładowania (3) do oporu (około 35 stopni). Powoduje to włączenie symulatora laserowego i naładowanie go do pierwszego strzału. Po uruchomieniu dioda LED (2) po lewej stronie korpusu symulatora zacznie migać. Liczba błysków wskazuje stan naładowania baterii.

- 5 błysków – poziom naładowania baterii 100%
- 4 błyski – poziom naładowania baterii 75%
- 3 błyski – poziom naładowania baterii 50%
- 2 błyski – poziom naładowania baterii 25%
- 1 błysk – bateria jest rozładowana i wymaga wymiany.

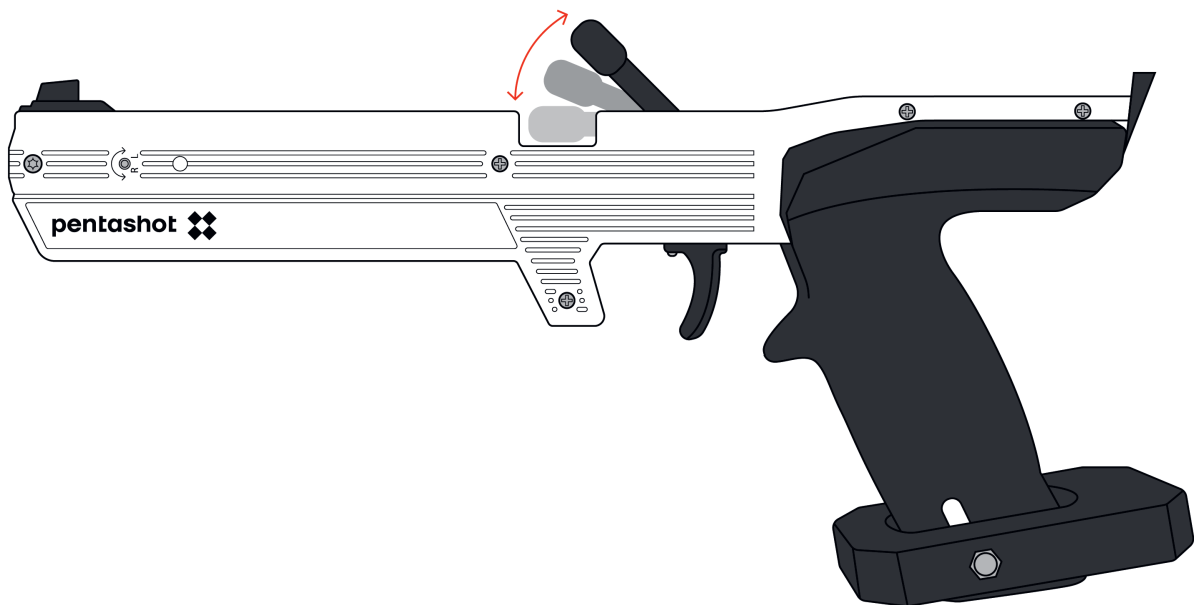

Po sprawdzeniu baterii, dioda LED pozostaje zapalona na niebiesko, wskazując, że laser jest włączony i gotowy do użytku.



Jeśli dioda LED stale miga na niebiesko, bateria jest rozładowana i należy ją niezwłocznie wymienić.

WYŁĄCZANIE SYMULATORA

Moduł laserowy wyłącza się samoczynnie 30 minut po oddaniu ostatniego strzału, czyli ostatniej emisji promienia. Jeśli wymagane jest jego natychmiastowe wyłączenie, należy wyjąć baterię z korpusu symulatora.

Użytkownikowi wolno wykonywać tylko następujące czynności konserwacyjne i regulacje:

- ustawienie celowników symulatora (punkt lasera)
- ustawienie pozycji spustu
- ustawienie kąta rękojeści
- wymiana baterii
- wymiana rękojeści symulatora



Poza wymianą baterii lub rękojeści zabrania się otwierania lub wprowadzania modyfikacji w symulatorze laserowym. Zmieniać parametry wiązki laserowej może wyłącznie producent lub osoba uprawniona. Właściciel symulatora musi wyrazić zgodę na wprowadzenie zmiany na piśmie. Producent nie ponosi odpowiedzialności za uszkodzenia wynikające z takiej zmiany.

USTAWIENIE CELOWNIKÓW SYMULATORA (PUNKT LASERA)

W celu wyregulowania przyrządów celowniczych symulatora należy wycelować w białą ścianę lub biały obiekt z 10 metrów i sprawdzić zgodność pomiędzy czerwonym punktem lasera a przyrządami celowniczymi symulatora. W razie potrzeby użyć śrub regulacyjnych do wyrównania punktu lasera:

- Obracanie śruby (8a) **zgodnie ze wskazówkami zegara** – przesuwa punkt lasera **w lewo**
- Obracanie śruby (8a) **przeciwnie do wskazówek zegara** – przesuwa punkt lasera **w prawo**
- Obracanie śruby (8b) **zgodnie ze wskazówkami zegara** – przesuwa punkt lasera **do góry**
- Obracanie śruby (8b) **przeciwnie do wskazówek zegara** – przesuwa punkt lasera **w dół**

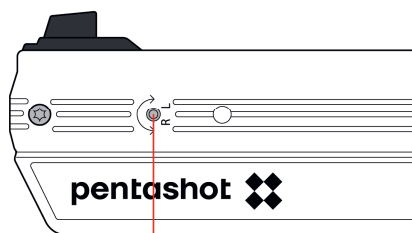
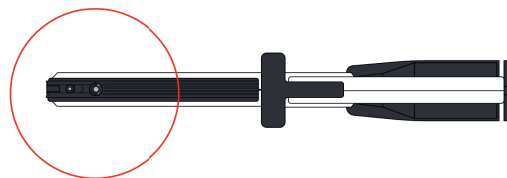
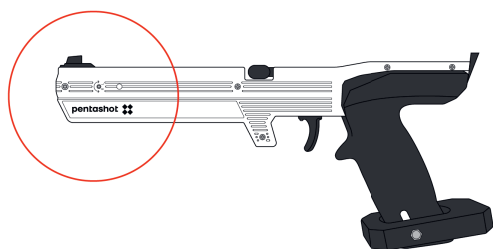

8a

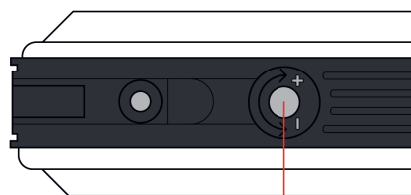

8b



WAŻNE: Śruby regulacyjne należy obracać w bardzo niewielkim stopniu. Jeden pełny obrót śruby regulacyjnej przesuwa punkt laserowy o ok. 20 cm przy strzale z odległości 10 m.

USTAWIENIE POZYCJI SPUSTU

Po poluzowaniu śruby (9) można przesunąć pozycję spustu do przodu lub do tyłu.

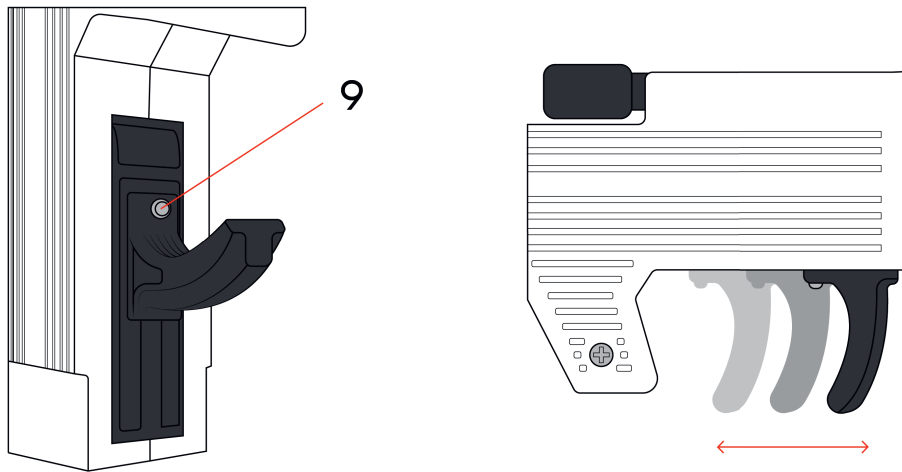

USTAWIENIE RĘKOJĘCI

Użyć dołączonego klucza imbusowego do poluzowania śrubki na spodzie (10) rękojeści symulatora. Ustawić nowe położenie rękojeści i zabezpieczyć je śrubką.

Użyć dołączonego klucza imbusowego do poluzowania śruby (12) w osłonie rękojeści. Następnie można zmienić nachylenie osłony. Po zakończeniu regulacji nachylenia osłony dokręcić śrubę (12).

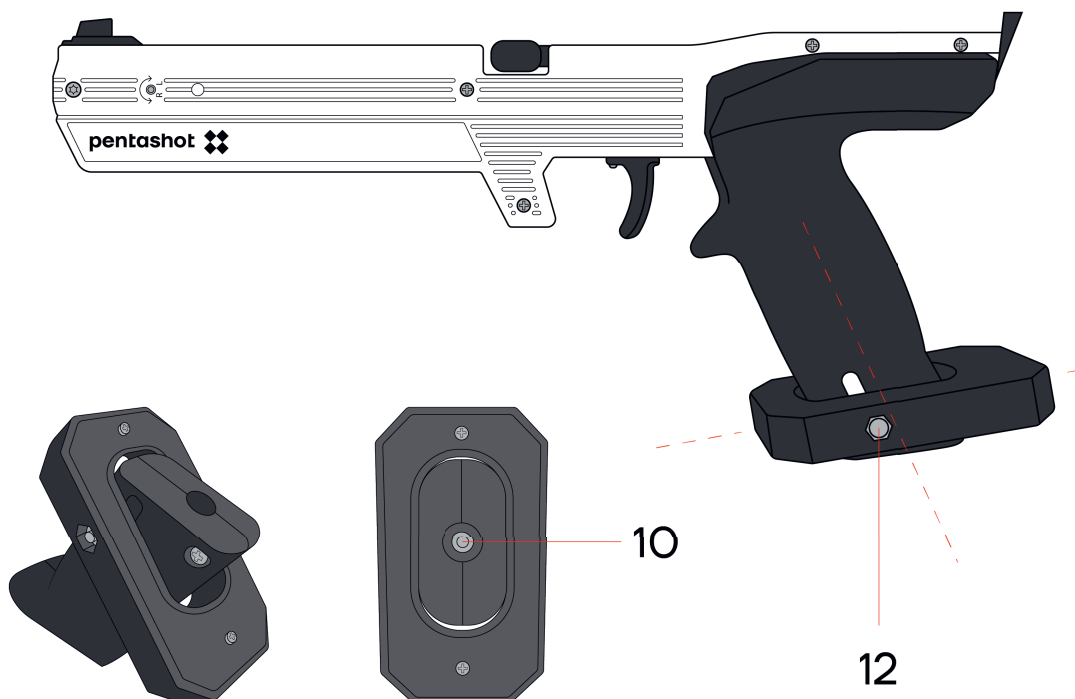

WYMIANA BATERII

Jeśli dioda LED mignie raz lub miga stale, wymienić baterię.

- Wykręcić śrubę (11), która mocuje również pokrywę baterii (7) ze zintegrowaną muszką (1).
- Ostrożnie całkowicie zdjąć pokrywę baterii (7).
- Wyjąć rozładowaną baterię, ciągnąc za pasek i zamontować nową (1,5 V typu AAA).
- Po wymianie baterii ostrożnie założyć pokrywę baterii na miejsce i przymocować ją śrubą (11).

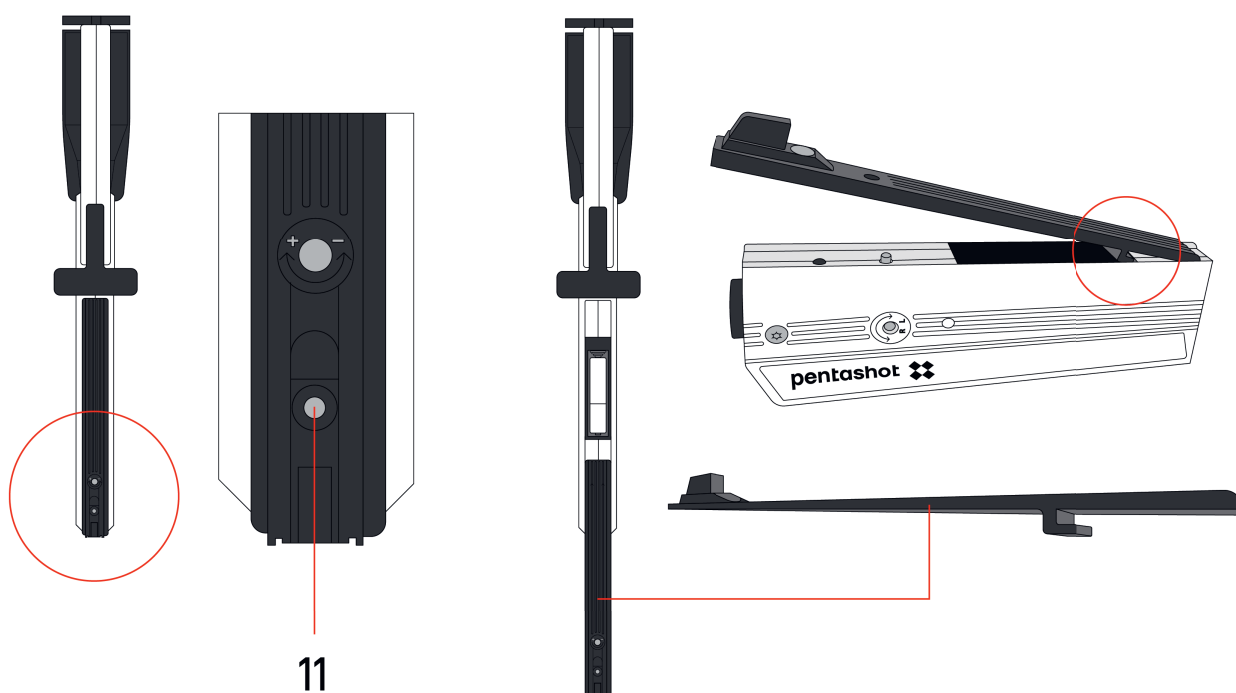

FUNKCJA AKTUALIZACJI

Tylko producent ma dostęp do oprogramowania symulatora laserowego.

DANE TECHNICZNE

Wymiary	355 mm x 150 mm x 50 mm
Typ symulatora	Jednostrzałowy, laserowy
Masa	670 g
Odległość strzelania	Od 3 m do 10 m
Dodatkowy obciążnik standardowy	NIE
Dostępny w sprzedaży dodatkowy obciążnik	NIE
Zewnętrzny uchwyt obciążnika	NIE
Opcja zakupu optycznych przyrządów celowniczych	TAK
Klasa lasera	I. (zgodnie z normą EN 60825-1:2014)
Certyfikat klasy lasera	Nr 1140735 (Elektrotechniczny Instytut Badawczy, Republika Czeska)
Moduł laserowy	FLPM20
Sygnal laserowy	Sygnal laserowy UIPM 15,6 s
Długość fali	650 nm
Średnica wiązki lasera	4 mm \pm 5 % / 10 m
Minimalna moc lasera przy słabym poziomie naładowania baterii	2,5 mW
Minimalna moc lasera z nową baterią	3,2 mW
Zasilanie promiennika	Bateria alkaliczna 1,5 V AAA
Liczba emisji wiązki strzału na jedną baterię AAA	50 000 w 20°C
Temperatura robocza	Od 10°C do 50°C
Funkcja aktualizacji	Oprogramowanie producenta

ROZWIĄZYWANIE PROBLEMÓW

Punkt wiązki laserowej jest ledwo widoczny lub zupełnie niewidoczny.

Wymienić baterię.

Czujnik (urządzenie skanujące) nie reaguje na trafienie.

Sprawdzić źródło zasilania celu lub wymienić baterię.

Trafienie wiązką lasera jest wykrywane w innym miejscu niż miejsce, gdzie wycelowany jest symulator.

Wyregulować punkt lasera.

Sprawdzić, czy cel działa prawidłowo.

GWARANCJA

Gwarancja obejmuje wyłącznie wady materiałowe i wady wykonania, których występowanie w okresie gwarancji zostanie udowodnione. Takie wady mogą zostać usunięte wyłącznie przez producenta lub autoryzowany serwis. Nabywca może zgłaszać roszczenia gwarancyjne do producenta lub w autoryzowanym serwisie, w zależności od okoliczności.

Gwarancja obowiązuje przez okres 24 miesięcy od daty zakupu lub dostawy towaru do nabywcy.

W następujących przypadkach nie ma zastosowania naprawa gwarancyjna:

- Do produktu przedłożonego sprzedawcy lub producentowi nie dołączono dowodu zakupu.
- Zużycie wynikające z użytkowania produktu lub uszkodzenie produktu (w tym uszkodzenie spowodowane niewłaściwą instalacją, błędnym uruchomieniem, nieprzestrzeganiem procedur opisanych w instrukcji obsługi itp.).
- Uszkodzenie produktu spowodowane zabrudzeniami, wypadkiem lub katastrofą lub wynikające ze zdarzeń naturalnych lub zewnętrznych, takich jak burza, pożar, powódź, zbyt wysoka lub zbyt niska temperatura, przedostanie się cieczy do wnętrza itp.
- Fizyczne uszkodzenie produktu (spowodowane upadkiem, uderzeniem itp.) lub uszkodzenie powstałe podczas transportu.
- Uszkodzenia, nieautoryzowane modyfikacje konstrukcji, nieprawidłowe modyfikacje produktu lub wszelkie inne interwencje w produkt wykonane przez nieautoryzowane osoby lub punkty serwisowe.

PRZECHOWYWANIE

Bardzo ważne jest przechowywanie symulatora laserowego we właściwych warunkach, aby działał niezawodnie i pozostawał w dobrym stanie. Zawsze należy:

- Przed przechowywaniem symulatora przez długi czas, należy wymontować baterie. Zapobiegnie to wewnętrznej usterce symulatora w przypadku wycieku z baterii.
- Symulator należy przechowywać w oryginalnym opakowaniu (futerale) w suchym i ciemnym miejscu, poza zasięgiem dzieci.
- Na futerale nie należy umieszczać ciężkich przedmiotów ani takich, z których może nastąpić wyciek.
- Symulator należy chronić przed szkodliwymi warunkami pogodowymi, w tym przed mrozem i wilgotnością. Optymalna temperatura przechowywania wynosi od +5°C do 30°C. Wilgotność powietrza w miejscu przechowywania nie może przekraczać 60%. Nie należy przechowywać symulatora w wilgotnym otoczeniu, gdzie istnieje wysokie ryzyko powstania korozji.

CZĘŚCI ZAMIENNE

Dostępne są następujące części zamienne do symulatora:

- celowniki przednie (muszka)
- rękojeść
- obciążnik
- spust

Części zamienne można zamawiać, wysyłając wiadomość e-mail na adres **business@pentashot.eu** lub u partnerów i przedstawicieli firmy PENTASHOT. Listę takich placówek można znaleźć na stronie **www.pentashot.eu**.



Prawo do wymiany głównych części symulatora (układu optycznego i elementów elektronicznych, w tym części mechanizmu spustowego) posiada wyłącznie producent lub pracownik autoryzowanego serwisu.

UTYLIZACJA



Po zakończeniu okresu użytkowania symulatora nie wolno go wyrzucać wraz z innymi odpadami z gospodarstwa domowego. Produkt należy oddać w punkcie zbiórki lub zlecić jego utylizację wyspecjalizowanej firmie posiadającej właściwe uprawnienia.



Zużytych baterii nie wolno wyrzucać wraz ze zwykłymi odpadami z gospodarstwa domowego. Zużyte baterie należy oddać w punkcie zbiórki selektywnej.

pentashot



www.pentashot.eu

Adres: PENTASHOT EU s.r.o.
Zámecká 2315/9
70200 Ostrava

Adresy e-mail: sales@pentashot.eu
info@pentashot.eu

Adres do doręczeń: PENTASHOT EU s.r.o.
Briketářská 667/1
715 00 Ostrava
Republika Czeska

Numery telefonów: +420773002110
+420601510279