

pentashot



www.pentashot.eu

GLS e.Start Lasersimulator

BENUTZERHANDBUCH

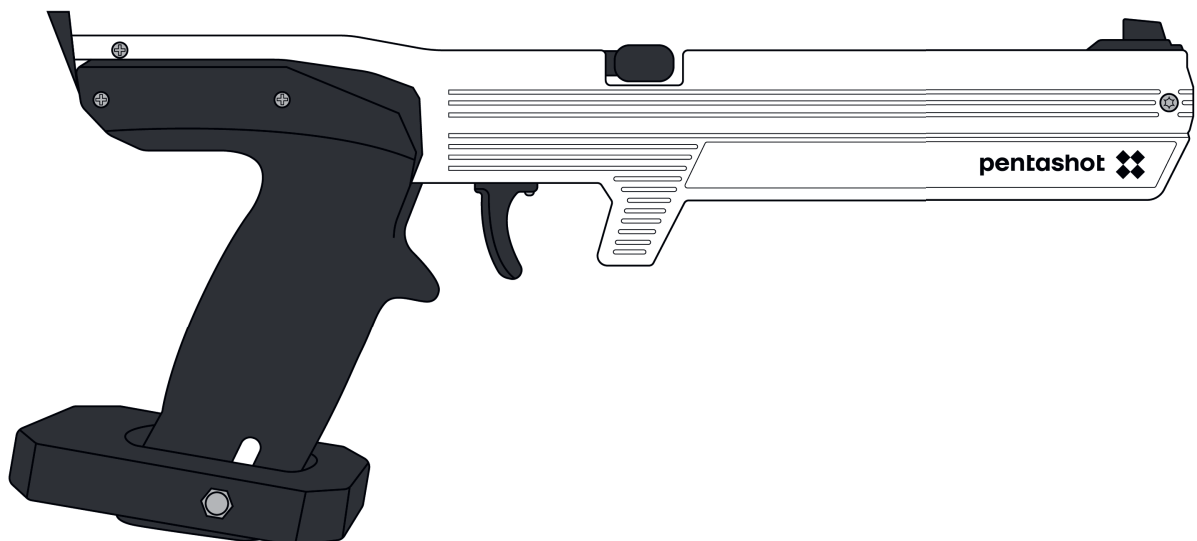

INHALT

SICHERHEITSHINWEISE UND WICHTIGE INFORMATIONEN.....	3
BESCHREIBUNG	4
VERWENDUNGSZWECK	4
VORBEREITUNG DES LASERSIMULATORS FÜR DIE VERWENDUNG	5
UPDATE-FUNKTION.....	9
TECHNISCHE DATEN.....	9
FEHLERBEHEBUNG	10
GARANTIE	10
LAGERUNG	11
ERSATZTEILE	11
ENTSORGUNG.....	11

SICHERHEITSHINWEISE UND WICHTIGE INFORMATIONEN



Überprüfen Sie sofort nach Lieferung oder Kauf, ob das Produkt beschädigt ist und ob es sich um die von Ihnen bestellte Version handelt. Wenn es das falsche Produkt ist oder das Produkt beschädigt ist, wenden Sie sich sofort an Ihren Verkäufer. Wenn die Reklamation nicht rechtzeitig eingereicht wird, kann sie nicht berücksichtigt werden.

Halten Sie den Emitter sauber; wischen Sie Staub mit einem trockenen Tuch ab. Verwenden Sie keinesfalls Reinigungsmittel, Lösungsmittel oder Chemikalien. Drücken Sie niemals einen Gegenstand auf die Optiköffnung.

Prüfen Sie die Batterie im Simulatorgehäuse regelmäßig auf Korrosion oder Undichtigkeiten.

Wenn Sie den Simulator länger als eine Woche nicht benutzen, sollten Sie die Batterie entfernen. Entfernen Sie die Batterie auch vor Flugreisen.

VOR DER VERWENDUNG

- Der Simulator darf nur gemäß dieser Anweisungen verwendet werden. Verwenden Sie den Simulator niemals für Zwecke, für die er nicht vorgesehen ist. Die Nichtbeachtung dieser Anweisungen kann den Benutzer gefährlicher Laserstrahlung aussetzen.
- Brechen Sie niemals den Sicherheitsaufkleber auf – anderenfalls erlischt die Produktgarantie.
- Tragen Sie den Simulator in der Öffentlichkeit nur in dem Originalkoffer oder einer Tasche. Personen, die diese Art von Simulator nicht kennen, können sie für eine normale Waffe halten und die Polizei alarmieren.

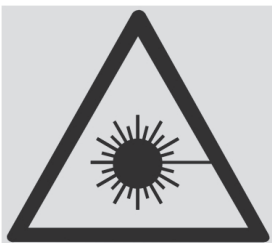

LASERSTRAHLUNG
NIEMALS DIREKT IN DEN LASERSTRAHL BLICKEN!
LASERGERÄT DER KLASSE I

WÄHREND DER VERWENDUNG

- Zielen Sie niemals auf Menschen, Tiere oder in uneinsehbare Bereiche.
- Beachten Sie beim Umgang mit dem Simulator die allgemeinen Regeln für den Umgang mit echten Waffen.



WARNUNG!

Die Nichtbeachtung der obigen Anweisungen kann den Benutzer gefährlicher Laserstrahlung aussetzen.

NACH DER VERWENDUNG

- Bewahren Sie den Simulator nach der Verwendung in dem Originalkoffer auf.
- Schützen Sie den Simulator gemäß den UIPM-Regeln vor direkter Sonneneinstrahlung und Regen.

BESCHREIBUNG

LASERSIMULATOR MIT BEIDHÄNDIGEM GRIFF

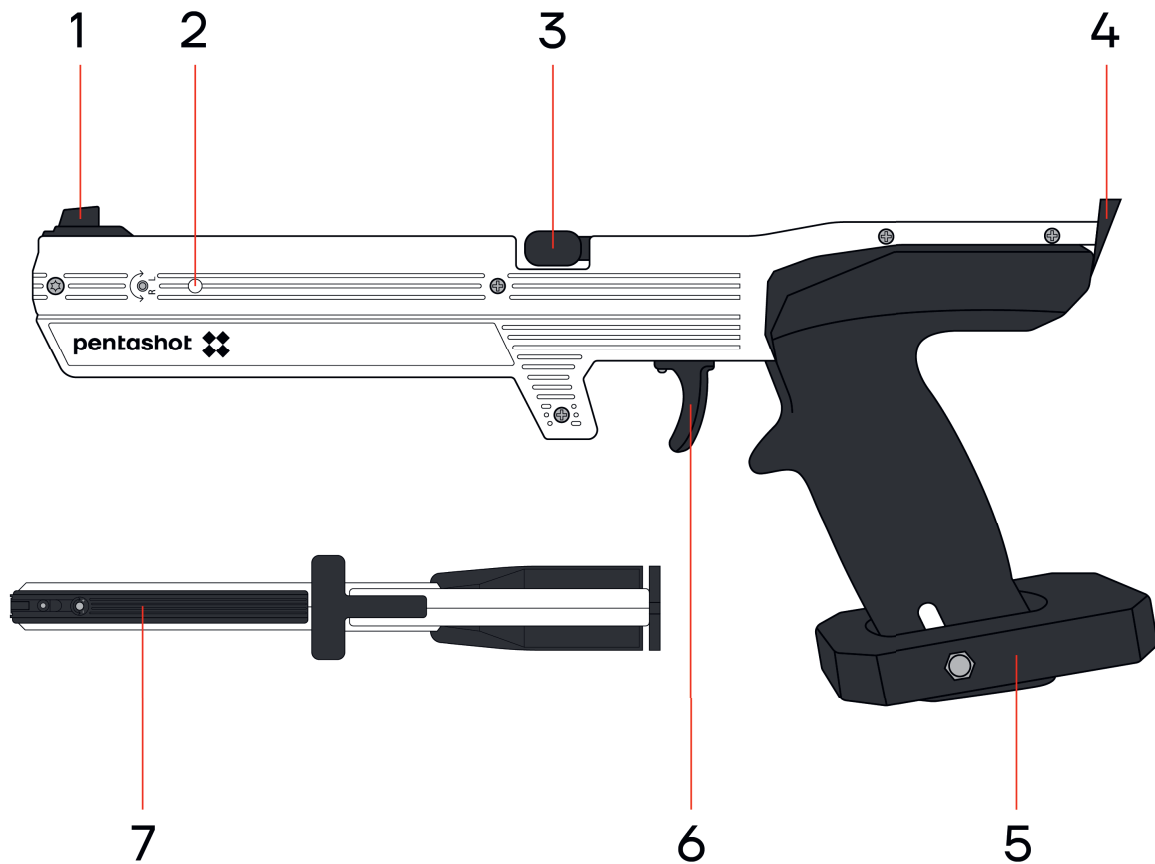

- 1 In die Batterieabdeckung integriertes Perlkorn (vorderes Visier)
- 2 Batteriestatus-LED
- 3 Zughebel
- 4 Kimme
- 5 Beidhändiger Griff
- 6 Auslöser
- 7 Batterieabdeckung mit integriertem Perlkorn

VERWENDUNGSZWECK

Der Lasersimulator GLS e.Start ist für den Einsatz in Schulungskursen, im Training oder im modernen Fünfkampfwettkampf vorgesehen. Er ist so konzipiert, dass er einen Laserstrahl abgibt, der durch einen Abzug aktiviert wird.

Der Lasersimulator GLS e.Start wird wie ein FLP20-e Lasermodulemitter mit einem 15,6-ms-Code verwendet. Dieser Code ist vollständig kompatibel mit den Standards der International Modern Pentathlon Union (UIPM).

VORBEREITUNG DES LASERSIMULATORS FÜR DIE VERWENDUNG

EINSCHALTEN DES SIMULATORS

Ziehen Sie den Ladehebel (3) bis zum Anschlag (etwa 35 Grad). Dadurch wird der Lasersimulator eingeschaltet und dabei für den ersten Schuss aufgeladen. Nach dem Start beginnt die LED (2) auf der linken Seite des Simulatorgehäuses zu blinken. Die Anzahl der Blitze zeigt den Batteriestatus an.

- 5 Blitze – 100% Batterieladung
- 4 Blitze – 75% Batterieladung
- 3 Blitze – 50% Batterieladung
- 2 Blitze – 25% Batterieladung
- 1 Blitz – Batterie ist verbraucht und muss ersetzt werden.

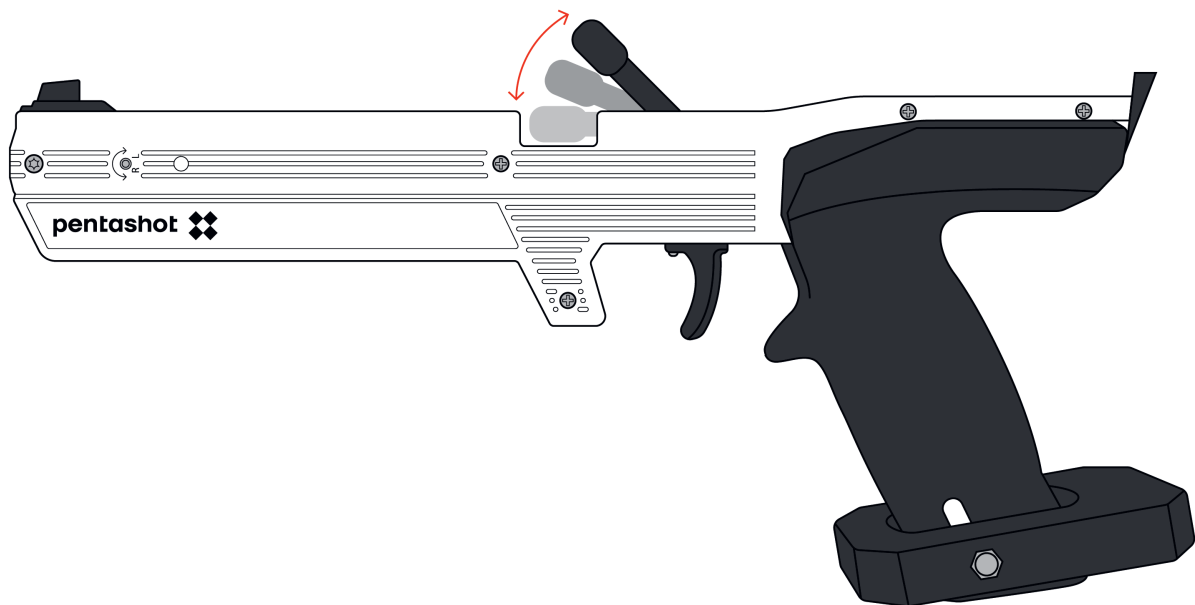

Nach Abschluss des Batterietests leuchtet das LED-Licht konstant blau, um anzuzeigen, dass der Laser eingeschaltet und betriebsbereit ist.



Wenn die LED ständig blau blinkt, ist die Batterie leer und muss sofort ausgetauscht werden.

AUSSCHALTEN DES SIMULATORS

Das Lasermodul schaltet sich automatisch 30 Minuten nach dem letzten Lichtschuss aus. Falls Sie es sofort ausschalten müssen, nehmen Sie die Batterie aus dem Simulatorgehäuse.

Der Benutzer darf nur die folgenden Wartungs- und Einstellarbeiten durchführen:

- Einstellung des Simulatorvisiers (Laserpunkte)
- Einstellung der Auslöserposition
- Einstellung des Griffwinkels
- Ersetzen der Batterie
- Austauschen des Simulatorgriffs



Es ist verboten, den Lasersimulator zu öffnen oder zu modifizieren, ausgenommen für den Batterie- oder Griffwechsel. Nur der Hersteller oder eine befugte Person darf die Parameter des Laserstrahls ändern. Der Besitzer des Simulators muss seine Zustimmung zu einer Änderung schriftlich bestätigen. Der Hersteller übernimmt keine Haftung für Schäden, die durch eine solche Änderung entstehen.

EINSTELLUNG DER SIMULATORVISIERE (LASERPUNKTAUSRICHTUNG)

Um die Simulatorvisiere einzustellen, zielen Sie aus 10 Metern Entfernung auf eine weiße Wand oder ein weißes Objekt und überprüfen Sie die Ausrichtung der roten Laserpunkte und der Visiere. Verwenden Sie bei Bedarf die Einstellschrauben, um den Laserpunkt auszurichten:

- Das Drehen der Schraube (8a) **im Uhrzeigersinn** bewegt den Laserpunkt **nach links**
- Das Drehen der Schraube (8a) **gegen den Uhrzeigersinn** bewegt den Laserpunkt **nach rechts**
- Das Drehen der Schraube (8b) **im Uhrzeigersinn** bewegt den Laserpunkt **nach oben**
- Das Drehen der Schraube (8b) **gegen den Uhrzeigersinn** bewegt den Laserpunkt **nach unten**

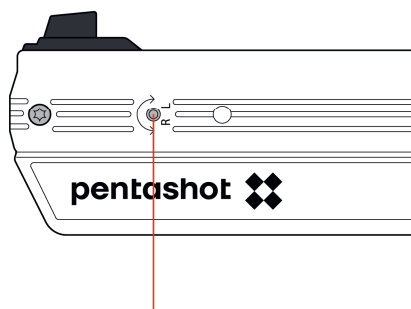
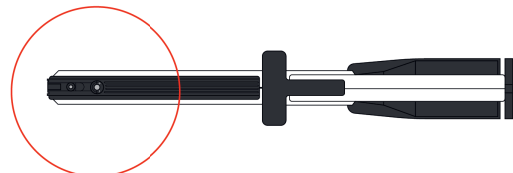
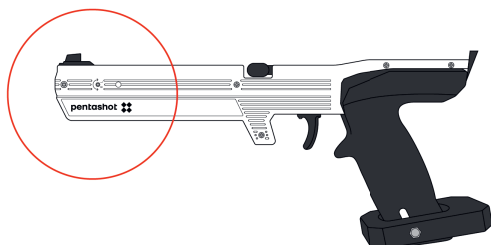

8a

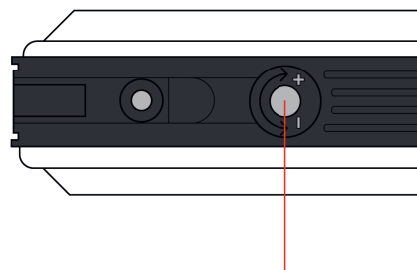

8b



WICHTIG: Die Bewegungen der Einstellschraube müssen sehr klein sein. Eine Drehung einer Einstellschraube bewegt den Laserpunkt in 10 m Abstand um ca. 20 cm.

EINSTELLUNG DER AUSLÖSERPOSITION

Nach dem Lösen der Schraube (9) können Sie die Auslöserposition vorwärts oder rückwärts bewegen.

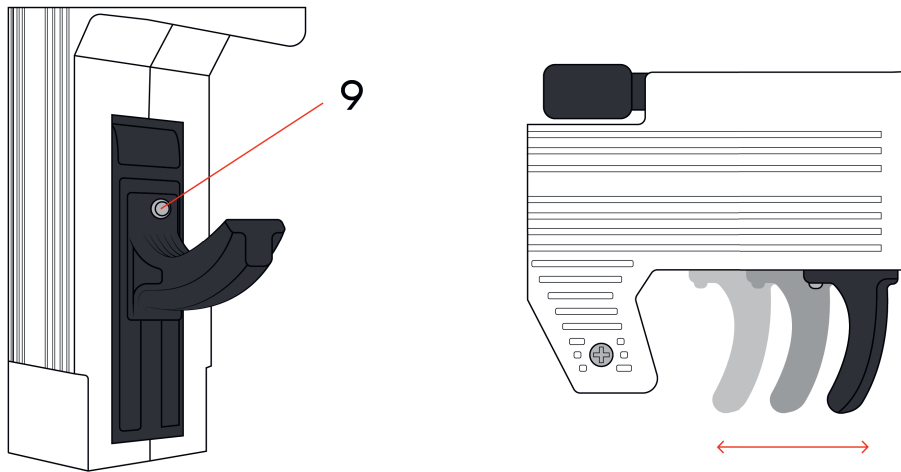

EINSTELLUNG DES GRIFFS

Lösen Sie die kleine Schraube an der Unterseite (10) des Simulatorgriffs mit dem mitgelieferten Sechskantschlüssel.

Stellen Sie die neue Griffposition ein und sichern Sie sie mit der kleinen Schraube.

Lösen Sie die Schraube (12) in der Griffmuffe mit dem mitgelieferten Sechskantschlüssel. Dann können Sie die Neigung der Muffe ändern. Nachdem Sie die Neigung der Muffe eingestellt haben, ziehen Sie die Schraube (12) wieder fest.

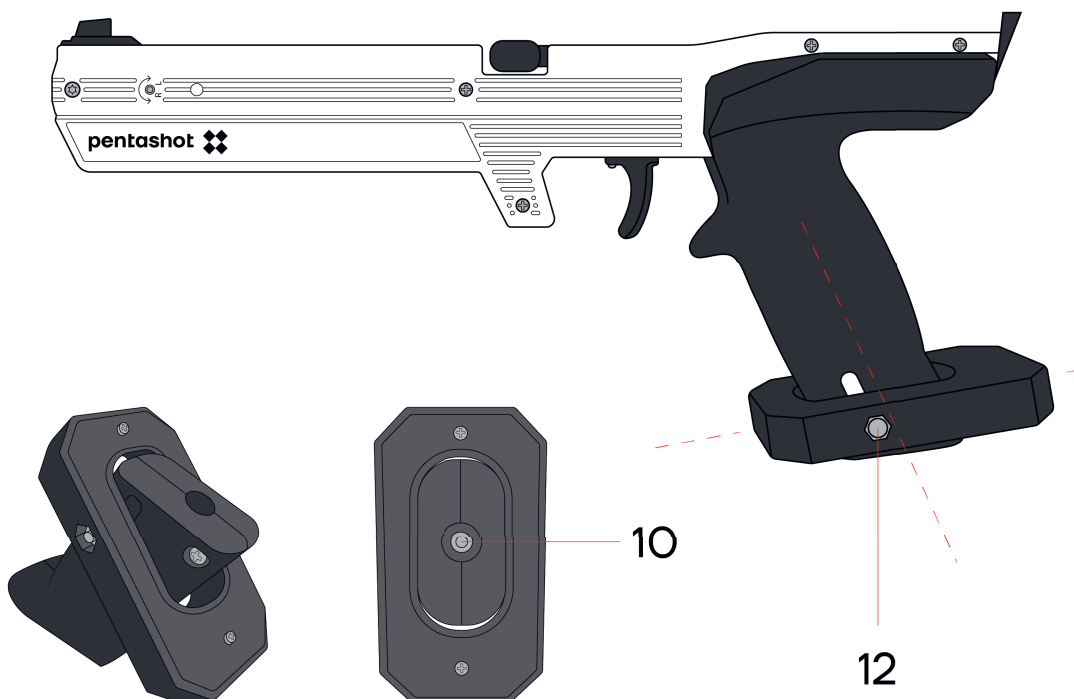

ERSETZEN DER BATTERIE

Wenn die LED-Signalleuchte einmal oder ständig blinkt, tauschen Sie die Batterie aus.

- Entfernen Sie die Schraube (11), die auch als Befestigung der Batterieabdeckung (7) mit integriertem Perlkorn (1) dient.
- Nehmen Sie die Batterieabdeckung (7) vorsichtig ganz ab.
- Entnehmen Sie die verbrauchte Batterie mit Hilfe des Bandes und legen Sie eine neue Batterie ein (1,5 V, Typ AAA).
- Setzen Sie nach dem Ersetzen der Batterie die Batterieabdeckung vorsichtig wieder auf und befestigen Sie sie mit der Schraube (11).

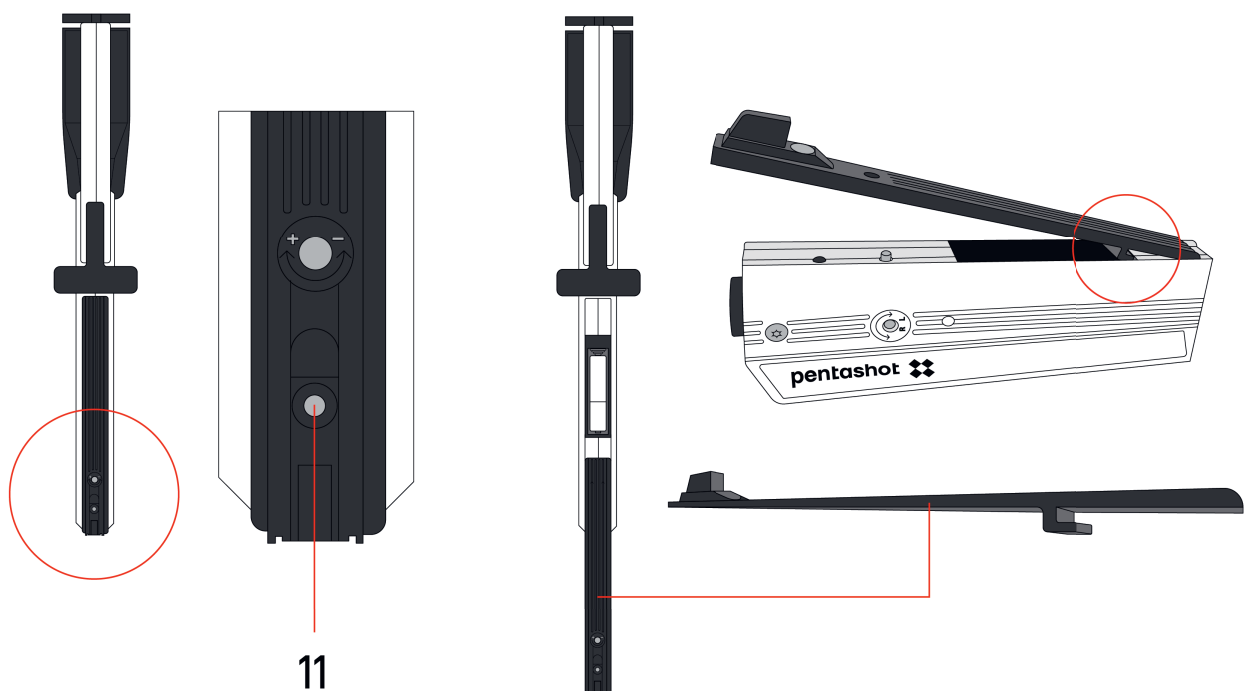

UPDATE-FUNKTION

Nur der Hersteller hat Zugriff auf die Software des Lasersimulators.

TECHNISCHE DATEN

Abmessungen	355mm x 150mm x 50mm
Simulatortyp	Einfachwirkend, Laser
Gewicht	670 g
Schussentfernung	Von 3 m bis 10 m
Zusätzliches Standardgewicht	NEIN
Option zum Kauf von Zusatzgewichten	NEIN
Externer Griff für Gewichte	NEIN
Kaufoption für optisches Visier	JA
Laserklasse	I. (gemäß EN 60825-1:2014)
Laserklassenzertifizierung	Nr. 1140735 (Electrotechnical Testing Institute, Tschechische Republik)
Lasermodul	FLPM20
Lasersignal	Lasersignal UIPM 15,6 s
Wellenlänge	650 nm
Durchmesser des Laserstrahls	4 mm \pm 5% / 10 m
Minimale Laserleistung bei schwacher Batterie	2,5mW
Minimale Laserleistung bei neuer Batterie	3,2mW
Stromversorgung des Emitters	1,5V AAA-Alkalibatterie
Anzahl der Lichtabgaben pro AAA-Batterie	50.000 bei 20°C
Betriebstemperatur	Von 10°C bis 50°C
Update-Funktion	Software beim Hersteller

FEHLERBEHEBUNG

Die Laserstrahlspur ist kaum oder überhaupt nicht sichtbar.

Ersetzen Sie die Batterie.

Der Detektor (Scanvorrichtung) reagiert nicht auf einen Treffer.

Überprüfen Sie die Ladequelle des Ziels oder ersetzen Sie die Batterie.

Der Auftreffpunkt des Laserstrahls wird erkannt, jedoch nicht an der Stelle, auf die der Simulator gezielt hat.

Justieren Sie den Laserpunkt.

Vergewissern Sie sich, dass das Ziel korrekt funktioniert.

GARANTIE

Die Garantie gilt nur für Material- und Verarbeitungsfehler, die nachweislich während der Garantiezeit aufgetreten sind. Solche Fehler dürfen nur vom Hersteller oder einer autorisierten Kundendienststelle behoben werden. Der Käufer kann Garantieansprüche je nach Sachlage gegenüber dem Hersteller oder einer autorisierten Kundendienststelle geltend machen.

Die Garantiezeit beginnt mit dem Tag des Kaufs oder der Lieferung an den Käufer und die Garantie bleibt 24 Monate lang gültig.

Die folgenden Fälle sind ausdrücklich von einer Garantiereparatur ausgeschlossen:

- Für das Produkt wurde dem Verkäufer oder Hersteller kein Kaufnachweis vorgelegt.
- Verschleiß infolge des Produktgebrauchs oder Beschädigung des Produkts (einschließlich Schäden, die durch unsachgemäße Installation, falsche Inbetriebnahme, Nichtbeachtung der im Benutzerhandbuch angegebenen Verfahren usw. verursacht wurden).
- Schäden am Produkt durch Kontamination, zufällige oder katastrophale Ereignisse oder durch natürliche oder äußere Ereignisse wie Sturm, Feuer, Wasser, übermäßige Hitze oder Kälte, Eindringen einer Flüssigkeit usw.
- Physische Beschädigung des Produkts (z. B. durch Sturz, Bruch usw.) oder beim Transport entstandene Schäden.
- Schäden, nicht genehmigte Konstruktionsänderungen, unsachgemäße Modifikationen am Produkt oder sonstige Eingriffe in das Produkt durch unbefugte Personen oder Kundendienststellen.

LAGERUNG

Es ist sehr wichtig, dass der Lasersimulator unter den richtigen Bedingungen gelagert wird, damit sie stets zuverlässig funktioniert und in ordnungsgemäßem Zustand bleibt. Beachten Sie immer Folgendes:

- Bevor Sie den Simulator für längere Zeit lagern, entfernen Sie immer die Batterie. Das verhindert Schäden im Inneren des Simulators, falls die Batterien auslaufen sollten.
- Bewahren Sie den Simulator in der Originalverpackung (Koffer) an einem trockenen, dunklen Ort außerhalb der Reichweite von Kindern auf.
- Stellen Sie keine schweren Gegenstände oder Objekte, aus denen Flüssigkeiten auslaufen könnten, auf das Gerät.
- Schützen Sie den Simulator vor Witterungseinflüssen wie Frost und Feuchtigkeit. Die optimale Lagertemperatur beträgt +5°C bis 30°C. Die Luftfeuchtigkeit am Lagerort darf 60% nicht überschreiten. Lagern Sie den Simulator nicht in einer feuchten Umgebung, in der ein hohes Korrosionsrisiko besteht.

ERSATZTEILE

Für den Simulator sind folgende Ersatzteile erhältlich:

- Vorderes Visier
- Griff
- Gewicht
- Auslöser

Sie können Ersatzteile per E-Mail bei **business@pentashot.eu** oder bei PENTASHOT-Partnern und -Händlern bestellen. Eine Liste finden Sie auf **www.pentashot.eu**.



Nur der Hersteller oder eine autorisierte Person ist berechtigt, die Hauptteile des Simulators (Optik und Elektronik, einschließlich Teile des Auslösermechanismus) zu ersetzen.

ENTSORGUNG



Nach Ablauf der Nutzungsdauer des Produkts darf dieses nicht mit dem Hausmüll entsorgt werden. Bringen Sie es zu einer Sammelstelle oder lassen Sie es von einem dafür zugelassenen Fachbetrieb entsorgen.

Altbatterien dürfen nicht in den normalen Hausmüll geworfen werden. Bringen Sie sämtliche Altbatterien zu speziellen Sammelstellen.

pentashot



www.pentashot.eu

Adresse: PENTASHOT EU s.r.o.
Zámecká 2315/9
70200 Ostrava

E-Mail-Adressen: sales@pentashot.eu
info@pentashot.eu

Lieferadresse: PENTASHOT EU s.r.o.
Briketářská 667/1
715 00 Ostrava
Tschechische Republik

Telefonnummern: +420773002110
+420601510279