

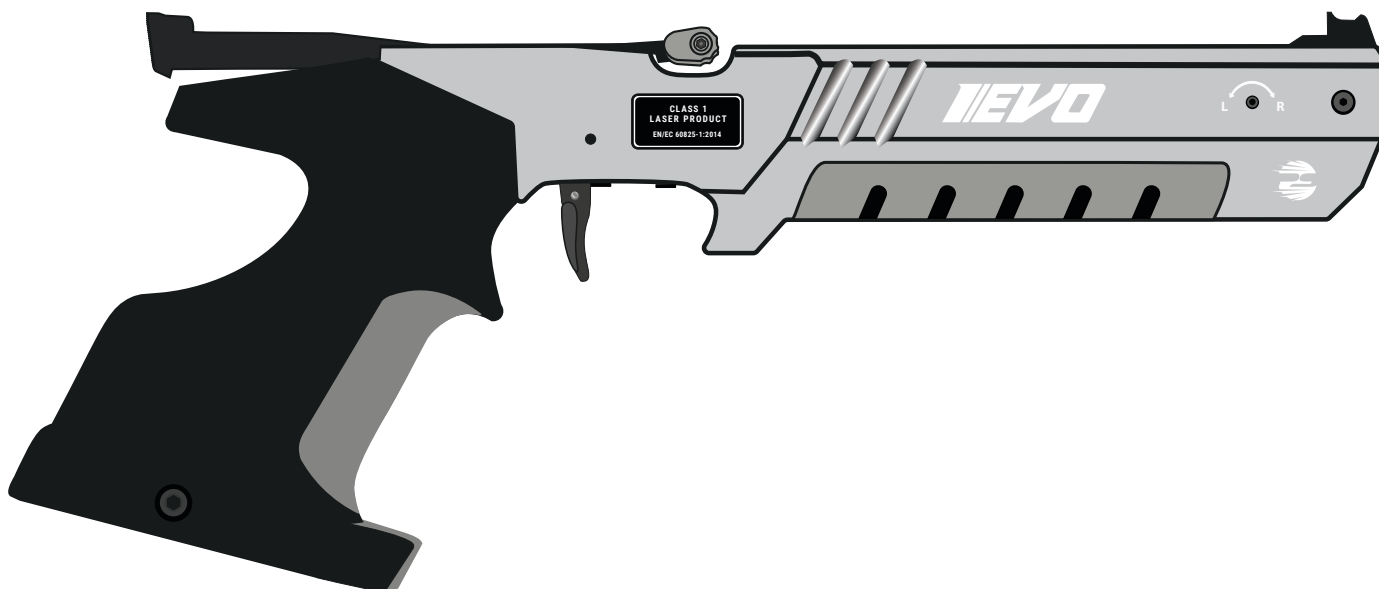

www.pentashot.eu

Symulator laserowy FLP EVO

INSTRUKCJA OBSŁUGI



WSTĘP

Przed rozpoczęciem użytkowania symulatora laserowego, należy dokładnie zapoznać się z jego instrukcją obsługi. Instrukcja obsługi jest nieodłącznym elementem produktu. Należy ją zachować do użytku w przyszłości.

i Ilustracje wykorzystane w niniejszej instrukcji mogą nie przedstawiać rzeczywistego produktu. Służą wyłącznie do zaprezentowania głównych zasad funkcjonowania sprzętu i jego ustawień. Teksty, rysunki, fotografie i pozostałe elementy są chronione prawami autorskimi. Ich bezprawne wykorzystanie lub kopiowanie, bez uprzedniej zgody producenta, będzie przedmiotem ścigania.

ZAWARTOŚĆ DOSTAWY I ODPAKOWANIE

Symulator laserowy i jego elementy są dostarczane w oryginalnym futerale, zawierającym:

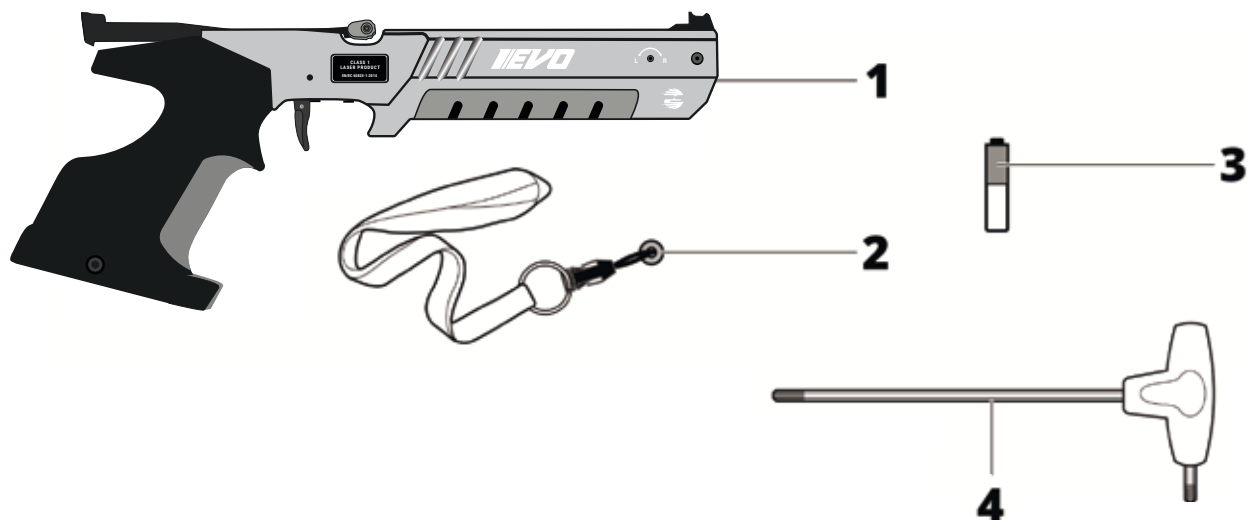

- | | |
|---|----------------------|
| 1 | Symulator laserowy |
| 2 | Magnes uruchamiający |
| 3 | Baterię AAA (1 szt.) |
| 4 | Klucz imbusowy |



Po otrzymaniu lub zakupie produktu należy niezwłocznie sprawdzić, czy produkt nie jest uszkodzony oraz czy jest zgodny z zamówieniem. Jeśli dostarczony został nieprawidłowy lub uszkodzony produkt, należy niezwłocznie skontaktować się ze sprzedawcą. Jeśli roszczenie nie zostanie zgłoszone na czas, nie może zostać uznane.

Jeśli futerał został opakowany, należy zapewnić prawidłową likwidację i recykling opakowania. Należy je likwidować zgodnie z przepisami dotyczącymi odpadów obowiązującymi w kraju użytkownika.

WPROWADZENIE

Symulator laserowy FLP EVO jest przeznaczony do użytku na kursach szkoleniowych, treningach i do strzelania w ramach zawodów pięcioboju nowoczesnego. Służy do strzelania wiązką laserową po naciśnięciu spustu.

Symulator laserowy FLP EVO wykorzystuje moduł laserowy FLP20 z promiennikiem z kodem 15,6 ms. Kod ten jest w pełni zgodny z normami Unii Międzynarodowego Pięcioboju Nowoczesnego (UIPM).

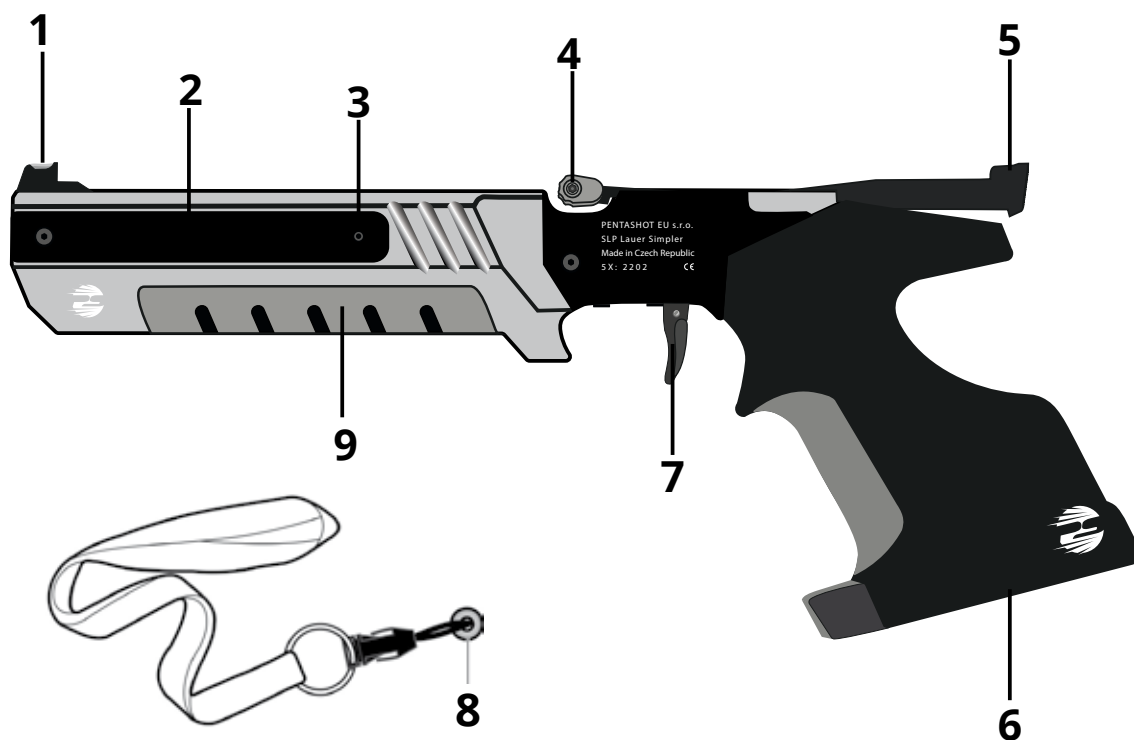

1	Celowniki przednie (muszka)
2	Osłona baterii/bateria
3	Dioda LED
4	Dźwignia ładowania
5	Celownik tylny
6	Rękojeść anatomiczna
7	Spust
8	Magnes uruchamiający
9	Miejsce montażu obciążników

DANE TECHNICZNE

SYMULATOR

Typ symulatora	Symulator laserowy, jednostrzałowy
Wymiary	355 mm × 150 mm × 50 mm
Ciężar (z rękojeścią anatomiczną w rozmiarze M)	800 g (+- 5%)
Zalecana odległość strzału	do 10 m

LASER

Typ modułu laserowego	PENTASHOT FLP20
Klasa lasera	I. (zgodnie z normą EN 60825 - 1:2014)
Długość fali	650 nm
Średnica wiązki lasera	4 mm ±5% / 10 m
Kodowanie lasera	15,6 ms sygnał laserowy UIPM
Certyfikat klasy lasera	Nr: 1190743 (ELEKTROTECHNICZNY INSTYTUT BADAWCZY, Praga, REPUBLIKA CZESKA)
Minimalna wartość szczytowa mocy lasera (bateria rozładowana)	2,5 mW
Maksymalna wartość szczytowa mocy lasera (bateria naładowana)	3,2 mW

OBSŁUGA

Warunki eksploatacji	+10°C do +50°C; IP 52
Zasilanie promiennika	Bateria alkaliczna AAA 1,5 V
Min. liczba wystrzałów przy użyciu 1 szt. baterii AAA	50 000 / przy temp. baterii 20° C

WŁĄCZANIE/WYŁĄCZANIE

WŁĄCZANIE

Przyłożyć chip (8) do korpusu symulatora, a następnie przesunąć od prawej do lewej. Spowoduje to włączenie symulatora, a dioda LED (9) zacznie błyskać. Liczba błysków wskazuje stan naładowania baterii:

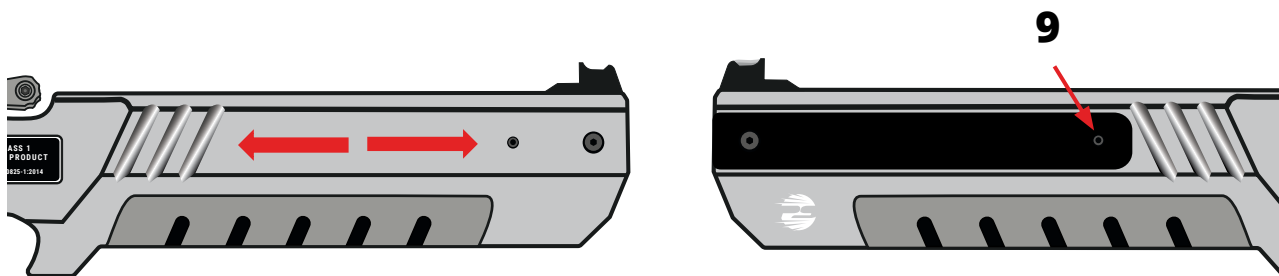

- 5 błysków – bateria jest naładowana w 100%
- 4 błyski – bateria jest naładowana w 75%
- 3 błyski – bateria jest naładowana w 50%
- 2 błyski – bateria jest naładowana w 25%
- 1 błysk – bateria jest rozładowana i należy ją wymienić.

Po sprawdzeniu baterii, dioda LED pozostaje zapalona na niebiesko, wskazując, że laser jest włączony i gotowy do użytku.



Dioda LED błyskająca stale na niebiesko oznacza, że bateria jest rozładowana i należy ją natychmiast wymienić.

WYŁĄCZANIE

Nakładka laserowa wyłącza się samoczynnie ok. 20 minut po oddaniu ostatniego strzału. Jeśli wymagane jest jej natychmiastowe wyłączenie, należy wyjąć baterię z korpusu symulatora.

USTAWIENIA

Użytkownik może wprowadzać następujące ustawienia i wykonywać następujące konserwacje:

- ustawienie pozycji punktu lasera (punkt lasera)
- ustawienie pozycji spustu, obciążenie i zakres ruchu
- ustawienie kąta rękojeści
- wymiana baterii
- wymiana kolby symulatora



Poza wymianą baterii lub kolby zabrania się otwierania lub wprowadzania modyfikacji w symulatorze laserowym. Parametry promienia laserowego mogą zostać zmienione wyłącznie przez producenta lub autoryzowaną osobę. Właściciel symulatora musi wyrazić zgodę na wprowadzenie zmiany na piśmie. Producent zrzeka się jakiegokolwiek odpowiedzialności za uszkodzenia wynikające z wprowadzenia takiej zmiany.

USTAWIENIE POZYCJI PUNKTU LASERA

W celu wyregulowania celowników symulatora należy wycelować w białą ścianę lub obiekt z 10 metrów i sprawdzić wyrównanie pomiędzy czerwonym punktem lasera a celownikami symulatora. W razie potrzeby użyć następujących śrub do wyrównania punktu lasera:

- Obracanie śrubą (10a) **zgodnie ze wskazówkami zegara** – skierowanie promienia lasera **w prawo**
- Obracanie śrubą (10a) **przeciwnie do wskazówek zegara** – skierowanie promienia lasera **w lewo**
- Obracanie śrubą (10b) **zgodnie ze wskazówkami zegara** – skierowanie promienia lasera **w górę**
- Obracanie śrubą (10b) **przeciwnie do wskazówek zegara** – skierowanie promienia lasera **w dół**

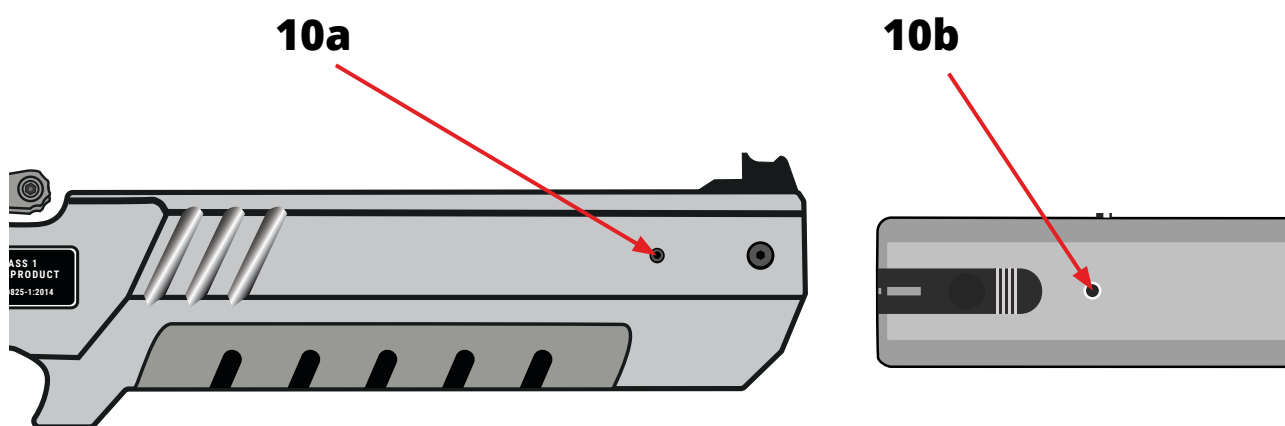

WAŻNE: Zakres ruchu śruby regulacyjnej musi być nieznaczny.

USTAWIENIE POZYCJI SPUSTU

Po poluzowaniu śruby (A) możesz zmienić pozycję spustu **do przodu** lub **w tył**.

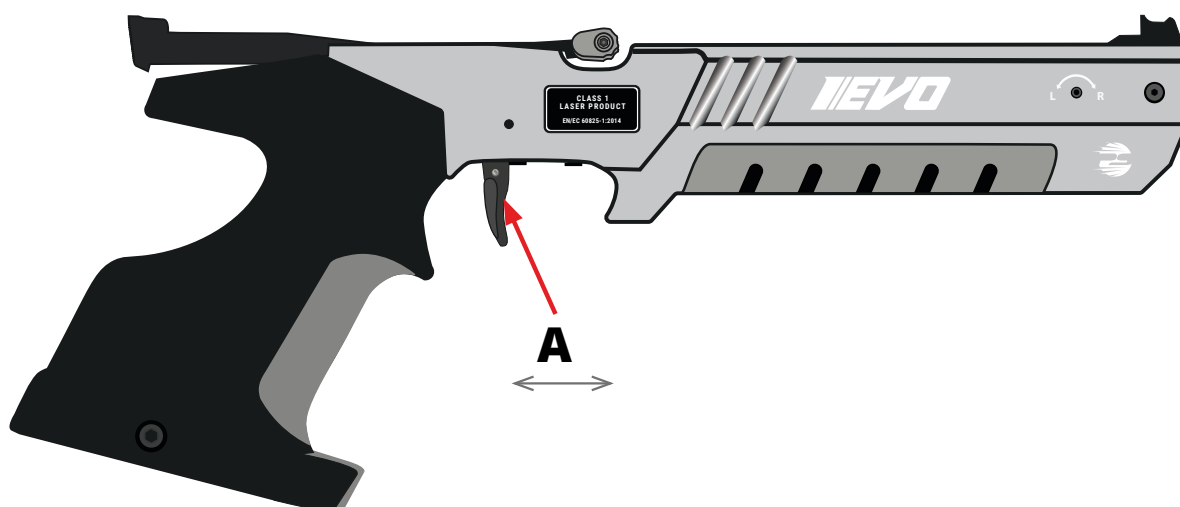

USTAWIENIE SIŁY NACISKU (LUZU) I ZAKRESU RUCHU SPUSTU

Ustawienie siły nacisku spustu

Obciążenie drugiej fazy spustu (siły nacisku) jest dokładnie wyregulowane przez producenta i jej zmienianie nie jest zalecane. Jednak jeśli zmiana tego ustawienia jest wymagana, należy wykonać następujące czynności:

- Obrócić śrubę (11) przeciwnie do wskazówek zegara o jeden obrót.
- Załadować symulator za pomocą dźwigni.
- Obracać śrubą (11) bardzo powoli zgodnie ze wskazówkami zegara do czasu samoistnego strzału symulatora.
- Obrócić śrubę (11) przeciwnie do wskazówek zegara o 1/4 obrotu.

W ten sposób ustawione zostanie obciążenie drugiej fazy (luzu) spustu. Skontroluj prawidłowość funkcjonowania wykonując kilka strzałów.

Zakres ruchu pierwszej fazy spustu

Obracanie śrubą (14) w prawo zmniejsza zakres ruchu pierwszej fazy spustu. Obracanie śrubą (14) przeciwnie do wskazówek zegara zwiększa zakres ruchu pierwszej fazy spustu.

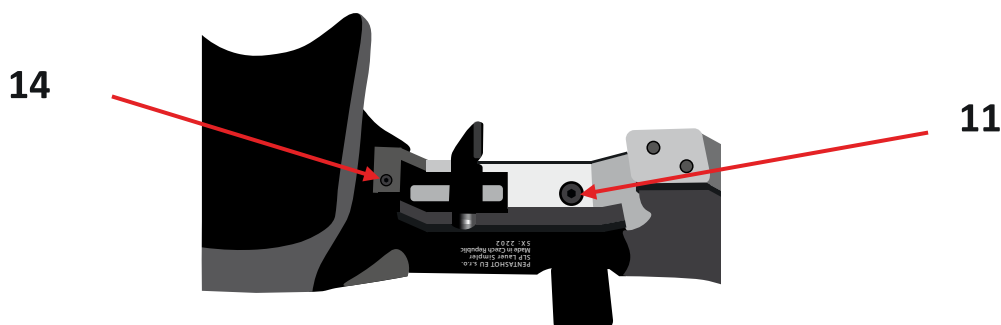

USTAWIENIE KĄTA RĘKOJĘŚCI

Użyć dostarczonego klucza imbusowego do poluzowania małej śruby znajdującej się od spodu rękojeści symulatora. Ustawić nową pozycję rękojeści i dokręcić małą śrubę.

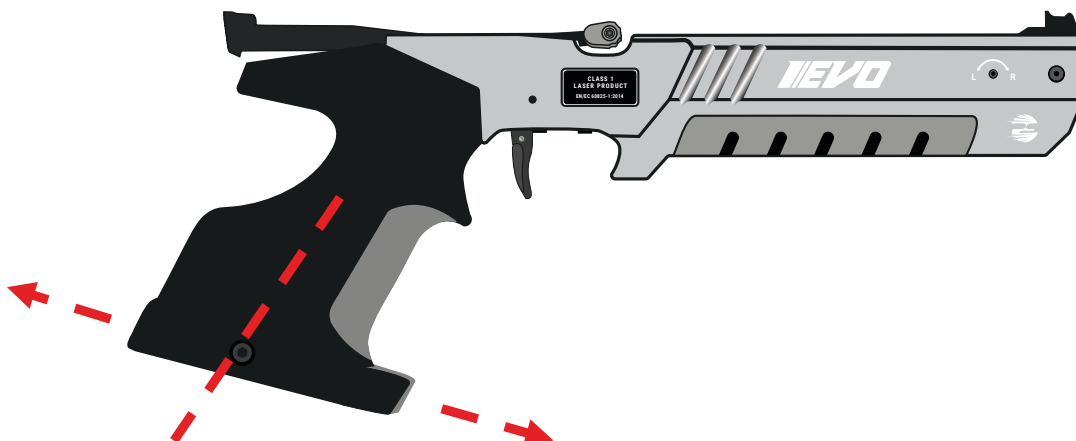

WYMIANA BATERII

Jeśli wskaźnik diody LED błysnie raz lub błyska stale, należy wymienić baterię.

- Wykręcić śrubę znajdującą się na przedniej części osłony baterii i wysunąć osłonę.
- Wyjąć rozładowaną baterię ciągnąc za pasek (C) i zamontować nową (typ: AAA 1,5 V). Należy pamiętać o prawidłowej biegunowości baterii!
- Zamontować ponownie osłonę (A).

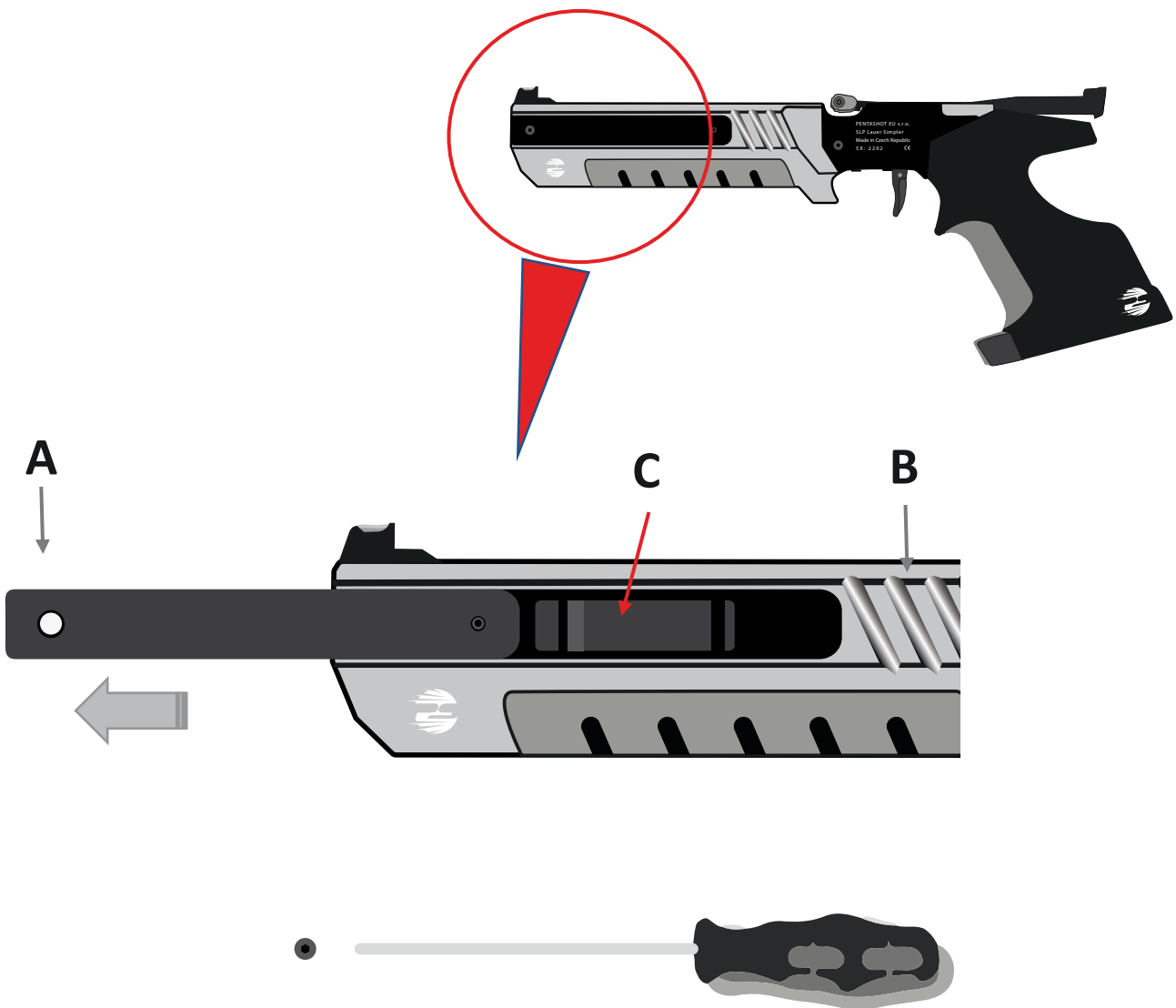

PRZED ROZPOCZĘCIEM UŻYTKOWANIA

- Symulator należy wykorzystywać wyłącznie zgodnie z niniejszą Instrukcją. Symulatora nie należy wykorzystywać do celów niezgodnych z jego przeznaczeniem. Nieprzestrzeganie niniejszej instrukcji może narazić użytkownika na działanie niebezpiecznego promieniowania laserowego.
- Plomba zabezpieczająca nie może zostać uszkodzona. Spowoduje to utratę gwarancji na produkt.
- Stosować wyłącznie baterie alkaliczne typu AAA. Nigdy nie należy stosować baterii AAA akumulatorowych.
- W miejscach publicznych należy przenosić symulator w oryginalnym futerale lub w torbie. Osoby niezaznajomione z tego typu symulatorami mogą pomylić je z prawdziwą bronią i zaalarmować policję.

PODCZAS UŻYTKOWANIA

- Nigdy nie kierować promienia lasera w stronę ludzi, zwierząt lub strefy niekontrolowanej.
- Przy pracy z symulatorem należy przestrzegać zasad manipulacji dotyczących prawdziwej broni.
- Nigdy nie należy patrzeć bezpośrednio lub za pomocą jakiegokolwiek urządzenia optycznego w promień laserowy.
- Po zakończeniu użytkowania przechowywać symulator w oryginalnym futerale.
- Chronić symulator przed bezpośrednim promieniowaniem słonecznym i deszczem zgodnie z zasadami UIPM.



**PROMIENIOWANIE LASEROWE
NIE PATRZ BEZPOŚREDNIO NA WIĄZKĘ LASEROWĄ!
URZĄDZENIE LASEROWE KLASY I**



OSTRZEŻENIE!

Nieprzestrzeganie podanych powyżej instrukcji może narazić użytkownika na działanie niebezpiecznego promieniowania laserowego.

PO ZAKOŃCZENIU UŻYTKOWANIA

Promienniki (nakładki) należy utrzymywać w czystości – wycierać wyłącznie suchą ściereczką. Nie stosować żadnych środków czyszczących, rozpuszczalników lub preparatów chemicznych. Nigdy nie wolno wywierać nacisku na elementy optyczne za pomocą jakiegokolwiek narzędzia.

Należy regularnie kontrolować stan baterii wewnątrz korpusu symulatora, aby upewnić się, że nie koroduje i jest szczelna.

Jeśli symulator nie będzie użytkowany przez ponad tydzień, należy wymontować baterię. Baterię należy również wymontować przed podróżą samolotem.

ROZWIĄZYWANIE PROBLEMÓW

Punkt wiązki laserowej jest ledwo widoczny lub zupełnie niewidoczny.

Wymień baterię.

Czujnik (urządzenie skanujące) nie reaguje na strzał.

Skontroluj zasilanie tarczy lub wymień baterię.

Punkt docelowy wiązki lasera jest wykrywany w innym miejscu niż ustawione celowanie symulatora.

Wyreguluj punkt lasera.
Skontroluj prawidłowość funkcjonowania tarczy.

PRZECHOWYWANIE

Aby symulator pozostał w dobrym i niezawodnym stanie, należy przechowywać go w odpowiednich warunkach. Zawsze należy:

- Przed przechowywaniem symulatora przez długi czas, należy wymontować baterię. Zapobiegnie to wewnętrznej usterce symulatora w przypadku wycieku z baterii.
- Symulator należy przechowywać oryginalnym opakowaniu (futerale) w suchym i ciemnym miejscu, poza zasięgiem dzieci.
- Na futerale nie należy umieszczać ciężkich przedmiotów ani takich, z których może nastąpić wyciek.
- Symulator należy chronić przed szkodliwymi warunkami pogodowymi, w tym przed mrozem i wilgocią. Optymalna temperatura przechowywania wynosi od +5 do +30°C. Wilgotność powietrza w miejscu przechowywania nie może przekraczać 60%. Nie należy przechowywać symulatora w wilgotnym otoczeniu, gdzie istnieje wysokie ryzyko powstania korozji.

CZĘŚCI ZAMIENNE

Dostępne są następujące części zamienne do symulatora:

- celowniki przednie (muszka)
- celownik tylny
- kolba
- dodatkowe obciążenie
- spust

Części zamienne należy zamawiać poprzez wiadomość e-mail wysłaną na adres **business@pentashot.eu** lub u partnerów i przedstawicieli firmy PENTASHOT. Ich lista znajduje się pod adresem **www.pentashot.eu**.



Prawo do wymiany głównych części symulatora (układu optycznego i elementów elektronicznych, w tym części mechanizmu spustowego) posiada wyłącznie producent lub autoryzowane osoby.

Naprawa gwarancyjna obejmuje jedynie usterki powstałe w wyniku wady materiałowej lub wady produkcyjnej podczas okresu obowiązywania gwarancji. Tego typu usterki mogą zostać usunięte wyłącznie przez producenta lub autoryzowany punkt konserwacji i serwisu. Nabywca ma prawo wniesienia roszczenia gwarancyjnego u producenta lub autoryzowanego przedstawiciela, zależnie od przypadku.

Gwarancja obowiązuje przez okres 24 miesięcy od daty zakupu lub dostawy Towaru do Nabywcy.

Następujące przypadki są w szczególności wyłączone z zakresu napraw gwarancyjnych:

- Produkt nie został zwrócony przedstawicielowi/producentowi z dowodem zakupu.
- Zużycie wynikające z użytkowania lub uszkodzenia produktu (w tym uszkodzenia spowodowane nieodpowiednim montażem, nieprawidłowym przekazaniem do użytkowania, niezastosowaniem się do procedur użytkowania opisanych w instrukcji itp.).
- Uszkodzenie produktu spowodowane zabrudzeniami, wypadkiem lub katastrofą lub wynikające ze zdarzeń naturalnych lub zewnętrznych, takich jak burza, pożar, powódź, nadmierna temperatura, mróz, przedostanie się cieczy do wnętrza itp.
- Mechaniczne uszkodzenie produktu (tj. spowodowane upadkiem, uderzeniem itp.) lub uszkodzenie powstałe podczas transportu.
- Uszkodzenia, nieautoryzowane modyfikacje konstrukcji, nieprawidłowe modyfikacje produktu lub wszelkie inne interwencje w produkcie wykonane przez nieautoryzowane osoby lub punkty konserwacji i serwisu.

LIKWIDACJA



Po zakończeniu cyklu życia symulatora laserowego, nie należy wyrzucać go do zwykłych odpadów z gospodarstwa domowego. Należy udać się do punktu zbiórki odpadów lub zlecić jego likwidację wyspecjalizowanej firmie zajmującej się recyklingiem tego typu materiałów.

Zużytych baterii nie należy wyrzucać do pojemnika ze zwykłymi odpadami. Zużyte baterie należy zebrać i dostarczyć do specjalnego punktu zbiórki.

UWAGI

UWAGI



www.pentashot.eu

Adres: PENTASHOT EU s.r.o.
Zámecká 2315/9
70200 Ostrava

Adresy e-mail: jiri@pentashot.eu
business@pentashot.eu
info@pentashot.eu

Adres dostaw: PENTASHOT EU s.r.o.
Kosmova 1090/11
70200 Ostrava

Nr telefonów: +420 605 252 433
+420 773 002 110
+420 607 056 112