

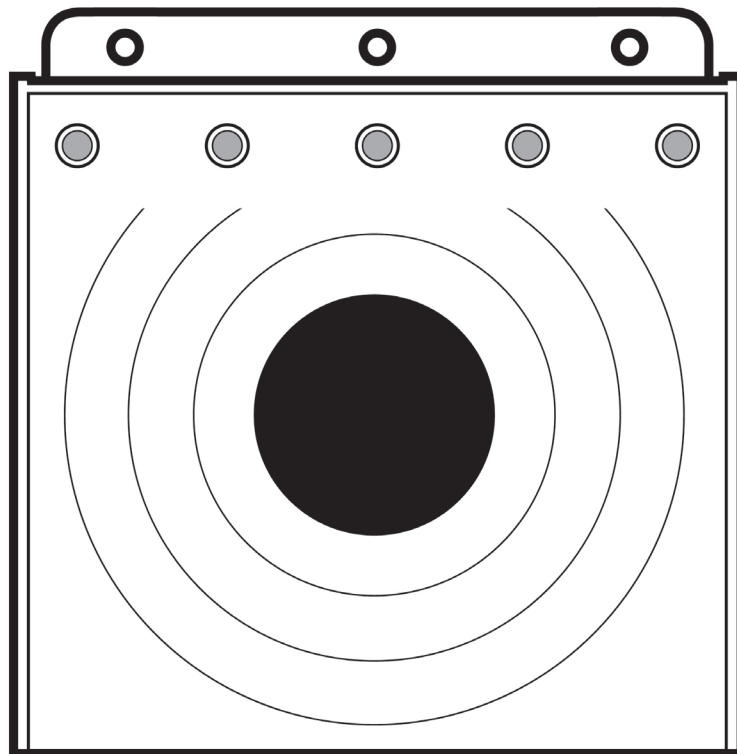

[www.pentashot.eu](http://www.pentashot.eu)

# Hit Compact-Zielscheibe

**BENUTZERHANDBUCH**





## SICHERHEITSHINWEISE UND WICHTIGE INFORMATIONEN

- Lesen Sie das Benutzerhandbuch vor Gebrauch sorgfältig durch.
- Verwenden Sie das Gerät wie im Benutzerhandbuch angegeben.
- Die Zielscheibe sollte so positioniert werden, dass sie keinem direkten Sonnenlicht ausgesetzt ist (UIPM-Regel B.5. 15. i).
- Die Laserzielscheibe ist eine optoelektrische Ausrüstung, deren Demontage verboten ist!
- Bewahren Sie die Zielscheibe vor und nach dem Gebrauch immer in der mitgelieferten Abdeckung auf.
- PENTASHOT empfiehlt Alkalibatterien.
- Verwenden Sie keinesfalls wiederaufladbare AA-Batterien.
- Bei Beschädigung des Sicherheitsetiketts erlischt die Garantie.

## BESCHREIBUNG

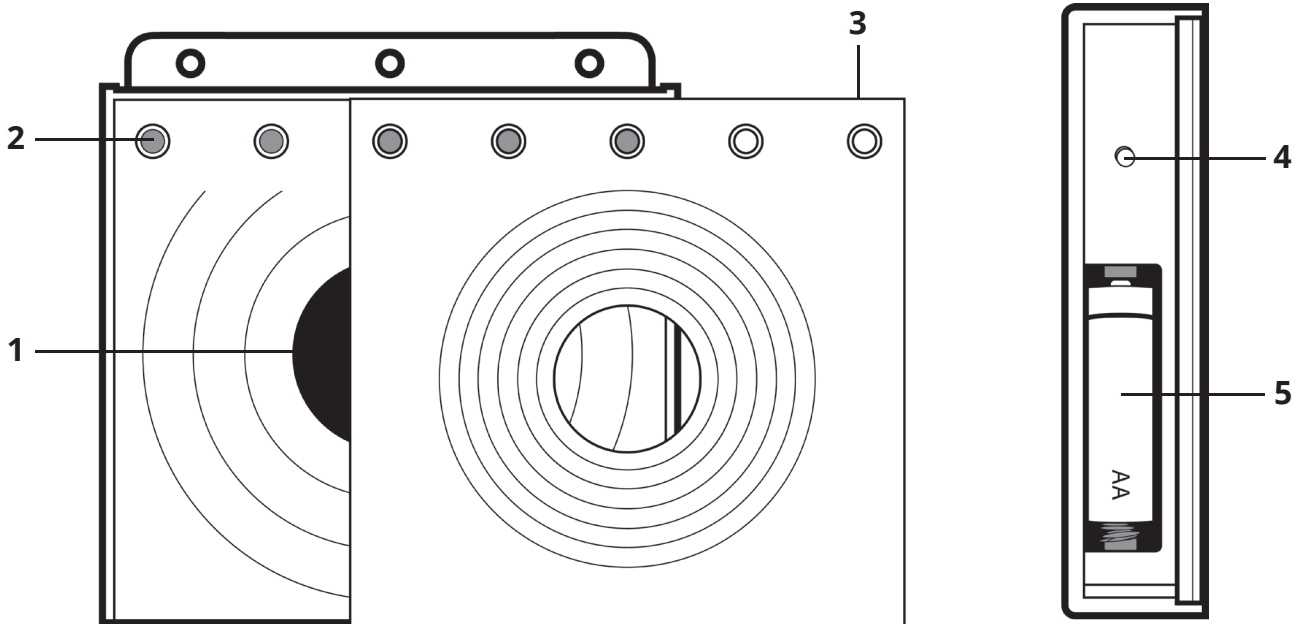

1	Hit-Zone
2	LEDs
3	Reduktionsbereich
4	Start-Taste
5	Batterie

## VERWENDUNGSZWECK

Die Hit Compact-Zielscheibe ist für Unterrichtszwecke und zum Training für Laserpistolenwettbewerbe im modernen Fünfkampf vorgesehen. Die Zielscheibe wertet den Laserstrahlschuss auf die Hit-Zone (1) aus. Ein Schuss in die Hit-Zone wird durch eine grün leuchtende LED (2) angezeigt. Die Schießzeit beträgt 50 Sekunden ab dem ersten Schuss auf die Hit-Zone. Nach 40 Sekunden blinkt die erste LED links langsam für 5 Sekunden und nach 45 Sekunden beginnt sie schnell zu blinken. Nach 50 Sekunden blinken alle LEDs 5 Sekunden lang. Alle LEDs blinken auch nach dem fünften erfolgreichen Schuss in die Hit-Zone. Die Zielscheibe wird mit einer 1,5V-AA-Batterie (5) betrieben.



*Es kann mit jedem zugelassenen Emitter mit UIPM-Code auf die Zielscheibe geschossen werden.*

## VORBEREITUNG DER ZIELSCHEIBE

Legen Sie eine 1,5V-AA-Batterie in das Batteriefach (5) ein. Stellen Sie die Zielscheibe auf eine ebene Fläche oder hängen Sie sie mit Hilfe der Bohrlöcher an eine Wand oder eine andere vorbereitete Fläche. Schalten Sie die Zielscheibe mit der START-Taste (4) ein. Nach dem Einschalten leuchten zuerst die grünen LEDs und dann die roten (nur für einige Sekunden). Die Zielscheibe überprüft dann automatisch den Batteriestatus, woraufhin die grünen LEDs aufleuchten:

- 5 grüne LEDs – voll aufgeladene Batterie
- 4 grüne LEDs – Batteriestand von 75%
- 3 grüne LEDs – Batteriestand von 50%
- 2 grüne LEDs – Batteriestand von 25%
- 1 grüne LED – Batterie leer; austauschen



*Zum Schießen aus 5 Metern Entfernung muss die Reduktionsfläche (3) auf die Zielscheibe aufgesetzt werden.*

## UPDATE-FUNKTION



*Ein Update der Zielscheibe darf nur vom Hersteller oder einer autorisierten Person vorgenommen werden.*

## AUFBEWAHRUNG

Es ist sehr wichtig, die Hit Compact-Zielscheibe unter den richtigen Bedingungen zu lagern, um sie in einem guten, zuverlässigen Zustand zu halten. Beachten Sie immer Folgendes:

- Bevor Sie die Hit Compact-Zielscheibe mit einem angeschlossenen Laser-Emitter für längere Zeit lagern, entfernen Sie immer den Akku. Das verhindert interne Schäden am Simulator, falls der Akku ausläuft.
- Bewahren Sie die Hit Compact-Zielscheibe in der Originalverpackung (Koffer) an einem trockenen, dunklen Ort außerhalb der Reichweite von Kindern auf.
- Stellen Sie keine schweren Gegenstände oder Objekte, aus denen Flüssigkeiten auslaufen könnten, auf das Gerät.

- Schützen Sie die Hit Compact-Zielscheibe vor Witterungseinflüssen wie Frost und Feuchtigkeit. Die optimale Lagertemperatur liegt zwischen +5 und +30°C. Die Luftfeuchtigkeit am Lagerort darf 60% nicht überschreiten. Lagern Sie den Simulator nicht in einer feuchten Umgebung, in der ein hohes Korrosionsrisiko besteht.

## GARANTIE

Eine Garantiereparatur gilt ausschließlich für Mängel, die nachweislich aufgrund eines Material- oder Fabrikationsfehlers während der effektiven Gewährleistungsfrist entstanden sind. Derart entstandene Mängel dürfen nur vom Hersteller oder einem autorisierten Wartungs- und Servicezentrum behoben werden. Der Käufer kann je nach Fall einen Garantieanspruch gegen den Hersteller oder den Vertragshändler geltend machen.

Die Garantiezeit wird mit dem Tag des Kaufs oder der Lieferung der Waren an den Käufer wirksam, und die Garantie bleibt 24 Monate lang gültig.

Insbesondere folgende Fälle sind von der Garantiereparatur ausgeschlossen:

- Das Produkt wurde nicht mit dem Kaufbeleg an den Händler/Hersteller zurückgegeben.
- Verschleiß aufgrund der Verwendung des Produkts oder eine Beschädigung des Produkts (einschließlich Schäden durch unsachgemäße Installation, unsachgemäße Inbetriebnahme, Nichtbeachtung der in der Gebrauchsanweisung definierten Verfahren usw.).
- Schäden am Produkt, die durch Kontamination, ein zufälliges oder katastrophales Ereignis oder durch natürliche oder äußere Ereignisse wie Sturm, Feuer, Wasser, übermäßige Hitze oder Kälte, Eindringen einer Flüssigkeit usw. verursacht wurden.
- Mechanische Beschädigung des Produkts (z. B. durch Sturz, Bruch usw.) oder während des Transports entstandene Schäden.
- Schäden, nicht genehmigte Konstruktionsänderungen, unsachgemäße Änderungen am Produkt oder sonstige Eingriffe in das Produkt durch unbefugte Personen oder Wartungs- und Servicezentren.

## ENTSORGUNG



Am Ende ihrer Lebensdauer darf die Hit Compact-Zielscheibe nicht mit anderem Haushaltsabfall entsorgt werden. Bringen Sie sie zu einer Deponie für Rohstoffe oder lassen Sie sie bei einem spezialisierten Unternehmen entsorgen, das solches Material recyceln kann.

## HINWEISE





[www.pentashot.eu](http://www.pentashot.eu)

**Adresse:** PENTASHOT EU s.r.o.  
Zámecká 2315/9  
70200 Ostrava

**E-Mail:** [jiri@pentashot.eu](mailto:jiri@pentashot.eu)  
[business@pentashot.eu](mailto:business@pentashot.eu)  
[info@pentashot.eu](mailto:info@pentashot.eu)

**Lieferadresse:** PENTASHOT EU s.r.o.  
Kosmova 1090/11  
70200 Ostrava

**Telefon:** +420 605 252 433  
+420 773 002 110  
+420 607 056 112